



BASKETBALL SET REV DCG80

Μπασκέτα με Βάση

GR 3

EN 11

(Οδηγίες Συναρμολόγησης | Assembly Instructions)



Μάθε περισσότερα για τη
μπασκέτα σκανάροντας το QR
Learn more about the basketball
set by scanning the QR



Δείτε το βίντεο συναρμολόγησης
σκανάροντας το QR
Scan the code to view a
short assembly video



ITEM NO.: 49220

Όπου υπάρχει AMILA,
ΥΠΑΡΧΟΥΝ ΝΙΚΗΤΕΣ.



Η Amila πρωτοπορεί στην αγορά των προϊόντων γυμναστικής, αθλητισμού και ευεξίας, προσφέροντας πάντα καινοτόμες λύσεις που ανταποκρίνονται σε κάθε σου ανάγκη. Με μια ευρεία γκάμα προϊόντων, εγγυάται υψηλή ποιότητα και αξιοπιστία.

Η δέσμευσή μας είναι να παρέχουμε εξοπλισμό και υπηρεσίες που προάγουν την υγεία, τη φυσική κατάσταση και την ευεξία, ικανοποιώντας τις σύγχρονες απαιτήσεις της αγοράς.

Σε προσκαλούμε να γίνεις μέλος της δυναμικής και αφοσιωμένης κοινότητας της Amila! Ως κορυφαίος προμηθευτής οργάνων γυμναστικής, είμαστε εδώ για να σε υποστηρίξουμε και να μοιραστούμε πολύτιμο περιεχόμενο που θα σε ωφελήσει.

Ανακάλυψε έναν νέο κόσμο γυμναστικής και ευεξίας με την Amila, στο web και τα social media!

Είμαστε εδώ για να σε εμπνεύσουμε με συμβουλές, προπονήσεις και νέα προϊόντα.

Amila, is a pioneer in fitness, sports and wellness equipment, always offering innovative solutions that meet your every need. With a wide range of products, it can guarantee high quality and reliability.

Our commitment is to provide equipment and services that promote health, fitness and wellness, meeting modern demand.

We invite you to become a member of the dynamic and dedicated Amila community! As a leading supplier of fitness equipment, we are here to give you support and share with you valuable content that will benefit you.

Discover with Amila a new world of fitness and wellness, on the web and social media!

We are here to inspire you by offering advice, training ideas and new products.

“ Συνδέσου με την Amila και ζήσε την εμπειρία της γυμναστικής όπως ποτέ άλλοτε.

Connect with Amila and experience fitness like never before.

”



@dimitra.akavalou



amilaworld.gr











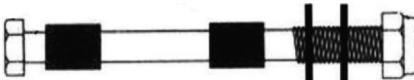
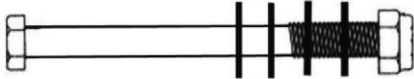
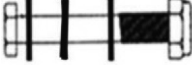

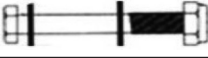
καλώς ήρθες στον κόσμο της AMILA
welcome to the world of AMILA





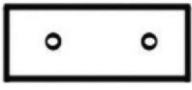
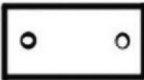



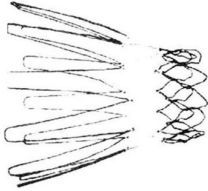

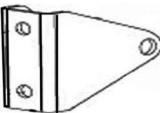
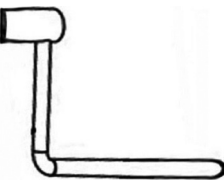
⚠ ΠΡΟΕΙΔΟΠΟΙΗΣΕΙΣ ⚠

GR

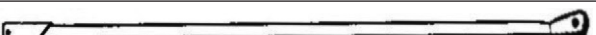
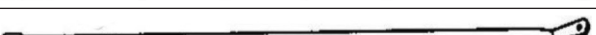
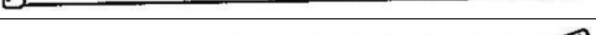
- Αυτό το προϊόν έχει σχεδιαστεί για παιχνίδι μπάσκετ με σκοπό την αναψυχή. Δεν προορίζεται για επαγγελματική ή ανταγωνιστική χρήση.
- Μόνο για οικιακή χρήση. Δεν είναι κατάλληλο για παιδικές χαρές.
- Τα παιδιά μπορούν να χρησιμοποιούν αυτό το προϊόν μόνο εάν βρίσκονται υπό την επίβλεψη αρμόδιου ενήλικα.
- Δεν είναι κατάλληλο για παιδιά κάτω των 3 ετών λόγω των μικρών κομματιών που το απαρτίζουν (κίνδυνος πνιγμού).
- Απαιτείται συναρμολόγηση από ενήλικα. Ακολουθήστε προσεκτικά όλες τις οδηγίες συναρμολόγησης πριν από τη χρήση.
- Βεβαιωθείτε ότι όλα τα τμήματα είναι σωστά στερεωμένα πριν παίξετε.
- Η βάση πρέπει να είναι σωστά γεμισμένη με νερό, άμμο ή εγκεκριμένο υλικό για να εξασφαλιστεί η σταθερότητα.
- Η μη σωστή σταθεροποίηση του προϊόντος μπορεί να οδηγήσει σε ανατροπή και σοβαρό τραυματισμό.
- Τοποθετήστε τη μπασκέτα σε μια επίπεδη, οριζόντια και σταθερή επιφάνεια. Μην τη χρησιμοποιείτε σε επικλινείς, ανώμαλες ή ολισθηρές επιφάνειες.
- Μην κρεμιέστε, αιωρείστε ή σκαρφαλώνετε στη στεφάνη, το ταμπλό ή τον στύλο. Κάτι τέτοιο μπορεί να προκαλέσει ζημιά στο προϊόν και σοβαρό δικό σας τραυματισμό.
- Χρησιμοποιείτε μόνο τυποποιημένες μπάλες μπάσκετ κατάλληλου μεγέθους και βάρους γι' αυτή τη μπασκέτα.
- Μην χρησιμοποιείτε αιχμηρά αντικείμενα, βαριές μπάλες ή οποιαδήποτε αντικείμενα που μπορεί να προκαλέσουν ζημιά στο δίχτυ ή στο ταμπλό.
- Μην τη χρησιμοποιείτε όταν πνέουν δυνατοί άνεμοι, κατά τη διάρκεια θυελλωδών ανέμων ή ακραίων καιρικών συνθηκών. Οι ισχυροί άνεμοι μπορεί να προκαλέσουν ανατροπή.
- Αποσυναρμολογήστε ή αποθηκεύστε τη σε εσωτερικό χώρο όταν δεν τη χρησιμοποιείτε για να αποφύγετε ζημιές που σχετίζονται με τις καιρικές συνθήκες.
- Εξασφαλίστε επαρκή χώρο γύρω από τη μπασκέτα κατά τη διάρκεια του παιχνιδιού για να αποφύγετε συγκρούσεις με κατασκευές ή αντικείμενα.
- Διατηρήστε απόσταση ασφαλείας από το ταμπλό και τη στεφάνη για να αποφύγετε τραυματισμούς.
- Αυτό το προϊόν δεν έχει σχεδιαστεί για να στηρίζει υπερβολικό βάρος. Μην τραβάτε προς τα κάτω και μην ασκείτε δύναμη προς τα κάτω στη στεφάνη.
- Ελέγχετε τη μπασκέτα πριν από κάθε χρήση για σημάδια φθοράς, ζημιάς ή χαλάρωσης εξαρτημάτων.
- Μην τη χρησιμοποιείτε εάν κάποια εξαρτήματα είναι κατεστραμμένα, λείπουν ή έχουν φθαρεί. Αντικαταστήστε αμέσως τα κατεστραμμένα εξαρτήματα.
- Ελέγχετε τακτικά τη βάση για να βεβαιωθείτε ότι παραμένει γεμάτη και σταθερή.
- Μην γεμίζετε υπερβολικά τη βάση με νερό. Σε ψυχρά κλίματα, χρησιμοποιήστε άμμο για να αποφύγετε το πάγωμα και το ράγισμα.
- Ελέγξτε το δίχτυ και το ταμπλό για φθορά ή ζημιά. Αντικαταστήστε τα αν φθείρονται, σκίζονται ή σπάνε.
- Αποσυναρμολογήστε ή αποθηκεύστε τη μπασκέτα σε δροσερό, ξηρό μέρος όταν δεν χρησιμοποιείται για παρατεταμένες περιόδους.
- Βεβαιωθείτε ότι το προϊόν είναι εντελώς στεγνό πριν από την αποθήκευση για την αποφυγή σκουριάς ή υλικών ζημιών.
- Η παρατεταμένη έκθεση στις ακτίνες UV, τη βροχή και την υγρασία μπορεί να προκαλέσει φθορά του υλικού. Προστατεύετε το προϊόν κατά τη διάρκεια ακραίων καιρικών συνθηκών.
- Τα μεταλλικά μέρη ενδέχεται να σκουριάσουν με την πάροδο του χρόνου. Καθαρίστε και στεγνώστε τα καλά μετά την έκθεση σε υγρασία.

ΛΙΣΤΑ ΕΞΑΡΤΗΜΑΤΩΝ ΣΥΝΑΡΜΟΛΟΓΗΣΗΣ

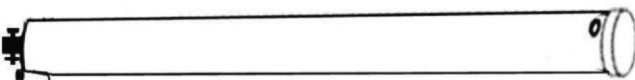
| # | ΤΜΧ | ΠΕΡΙΓΡΑΦΗ | ΣΧΕΔΙΟ |
|----|-----|--|---|
| A | 1 | Βίδα M12x160 με παξιμάδι, ροδέλες και μεγάλους τριβείς |  |
| B | 2 | Βίδα M12x160 με παξιμάδι και ροδέλες |  |
| C | 4 | Βίδα M12x60 με παξιμάδι και ροδέλες |  |
| D | 4 | Βίδα M10x40 με παξιμάδι και ροδέλες |  |
| E | 1 | Βίδα M8x70 με παξιμάδι και ροδέλες |  |
| F | 1 | Βίδα M10x140 με παξιμάδι, καπάκι και ροδέλες |  |
| G | 2 | Βίδα M10x1100 με παξιμάδι και ροδέλες |  |
| H | 2 | Βίδα M8x130 με παξιμάδι και ροδέλες |  |
| I | 4 | Βίδα M8x25 με παξιμάδι και ροδέλες |  |
| J | 1 | Βίδα M8x30 με ροδέλα |  |
| K | 2 | Βάσεις τροχών |  |
| L1 | 1 | Πλάκα στήριξης μεγάλη |  |
| L2 | 1 | Πλάκα στήριξης μικρή |  |
| M | 2 | Τροχοί |  |
| N | 1 | Καπάκι |  |
| O | 1 | Τάπα οπής νερού/άμμου |  |
| P | 1 | Δίχτυ |  |

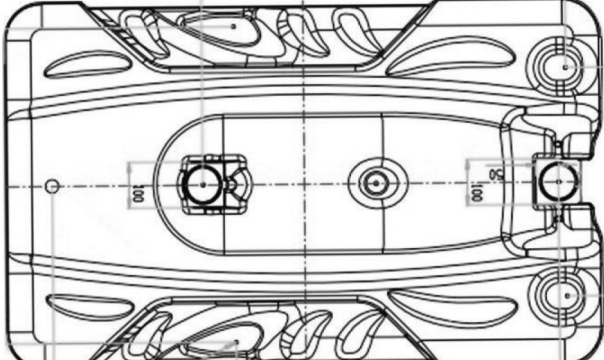
| # | TMX | ΠΕΡΙΓΡΑΦΗ | ΣΧΕΔΙΟ |
|----|-----|------------------------------------|--|
| Q | 1 | Στήριγμα μηχανισμού ρύθμισης ύψους |  |
| R | 1 | Μανιβέλα |  |
| S | 2 | Κοντοί σωλήνες στήριξης |  |
| T | 2 | Μακριοί σωλήνες στήριξης |  |
| U1 | 1 | Αντηρίδα |  |
| U2 | 1 | Αντηρίδα |  |
| U3 | 1 | Αντηρίδα |  |
| U4 | 1 | Αντηρίδα |  |
| V | 1 | Άξονας τροχών |  |
| W | 1 | Επάνω στύλος |  |
| X | 1 | Μεσαίος στύλος |  |
| Y | 1 | Κάτω στύλος |  |
| Z | 1 | Μηχανισμός ρύθμισης ύψους |  |
| AA | 1 | Στεφάνι |  |
| BB | 1 | Βάση |  |

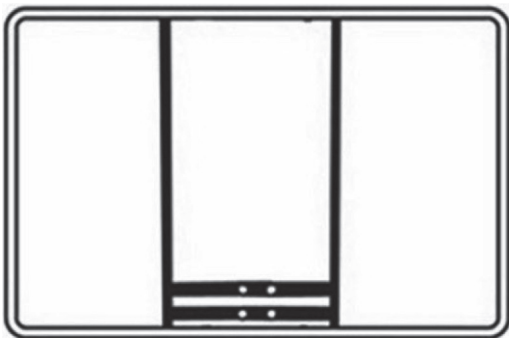
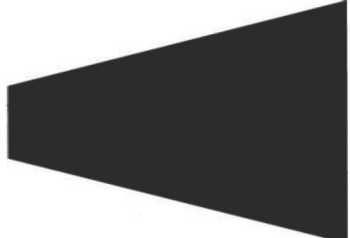
| # | TMX | ΠΕΡΙΓΡΑΦΗ | ΣΧΕΔΙΟ |
|----|-----|-----------|--|
| CC | 1 | Ταμπλό |  |
| DD | 1 | Κάλυμμα |  |

ΣΥΝΑΡΜΟΛΟΓΗΣΗ

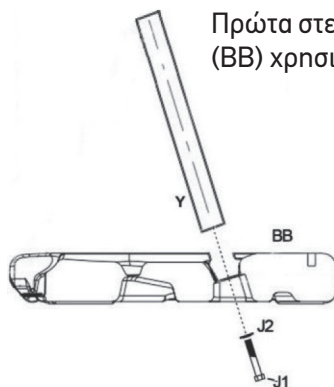

Πρώτα στερεώστε τον κάτω στύλο (Y) στη βάση (BB) χρησιμοποιώντας βίδα με ροδέλα (J1).

Μετά ενώστε τον μεσαίο (X) στον κάτω στύλο (Y) και στερεώστε τους καλά μεταξύ τους με βίδες, παξιμάδια και ροδέλες (G). Προσέξτε ότι πρέπει να τοποθετήσετε μια ροδέλα (G2) από κάθε πλευρά έκαστης τρύπας.

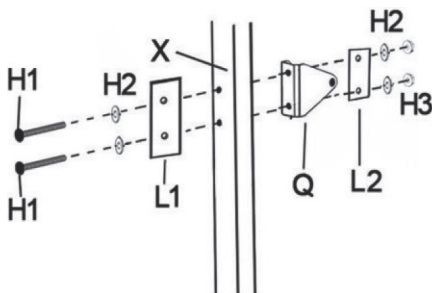
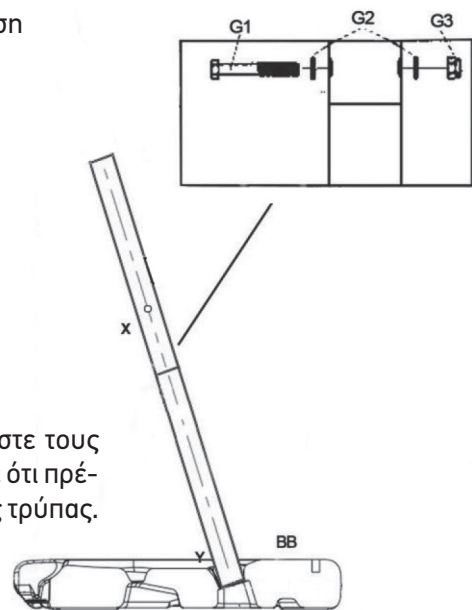

Έπειτα στερεώστε το στήριγμα του μηχανισμού ρύθμισης ύψους (Q) στον μεσαίο στύλο (X) χρησιμοποιώντας τα 2 σετ από βίδα M8x130 με παξιμάδι και δύο ροδέλες (H), όπου H1 η βίδα, H3 το παξιμάδι και H2 οι ροδέλες, φροντίζοντας να τοποθετήσετε από μία ροδέλα εξωτερικά σε κάθε πλευρά, έχοντας πρώτα τοποθετήσει και τις πλάκες στήριξης (L1 & L2) και σφίξτε καλά τα παξιμάδια. Βεβαιωθείτε ότι το στήριγμα του μηχανισμού ρύθμισης ύψους (Q) κοιτάζει προς τα πίσω.

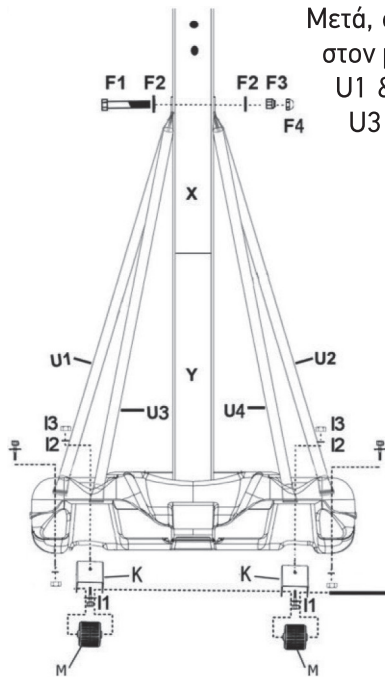

Μετά, συνδέστε την επάνω άκρη των αντηρίδων (U1-U4) στον μεσαίο στύλο (X) με βίδα (F). Προσέξτε οι αντηρίδες U1 & U2 να ακουμπούν στο στύλο (X) και οι αντηρίδες U3 & U4 να είναι εξωτερικά.

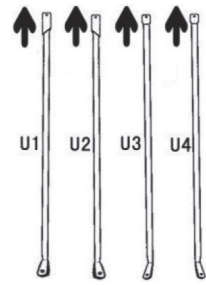

Έπειτα, χρησιμοποιώντας τον άξονα τροχών (V), στερεώστε τους τροχούς (M) στις βάσεις τους (K) και το σετ στο εμπρός μέρος της βάσης (BB).

Στη συνέχεια, σπκώστε το σετ των στύλων όρθιο και στερεώστε τις αντηρίδες (U) στη βάση (BB) με σετ με βίδες, ροδέλες και παξιμάδια (I), προσέχοντας οι αντηρίδες U3 & U4 να βιδωθούν στις βάσεις των τροχών (K).

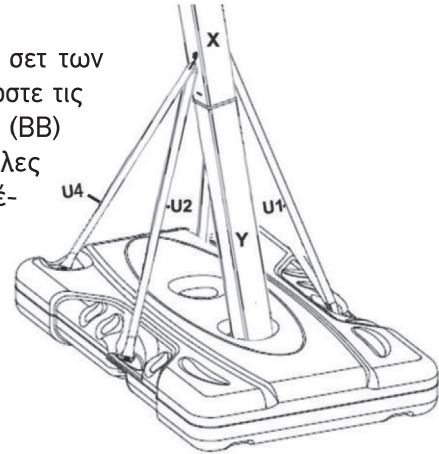

Στερεώστε το στεφάνι (AA) στο ταμπλό (CC) με βίδες, ροδέλες και παξιμάδια (D). Υπόψιν, πρέπει να αφαιρέσετε τα ελατήρια από το στεφάνι, να το στερεώσετε στο ταμπλό και μετά να τα τοποθετήσετε ξανά.

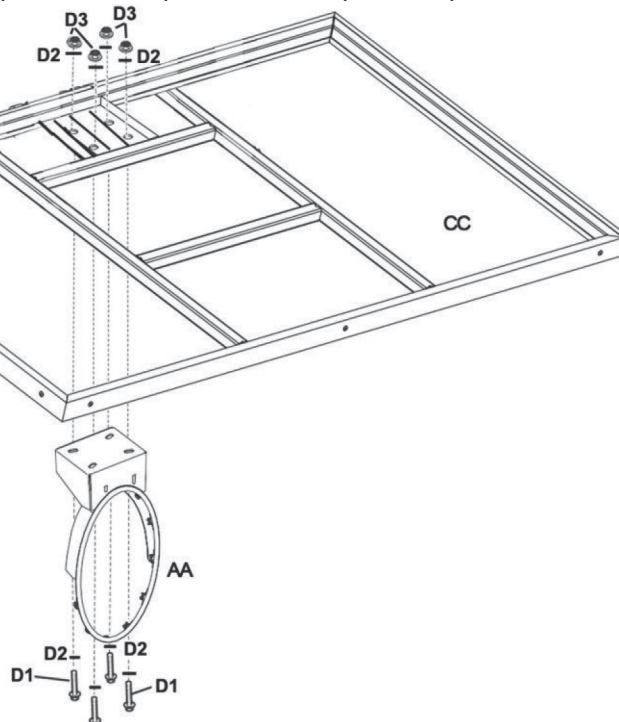

Μετά συνδέστε στους μακριούς σωλήνες στήριξης (T) και τους κοντούς (S) χρησιμοποιώντας βίδες, ροδέλες & παξιμάδια (C).

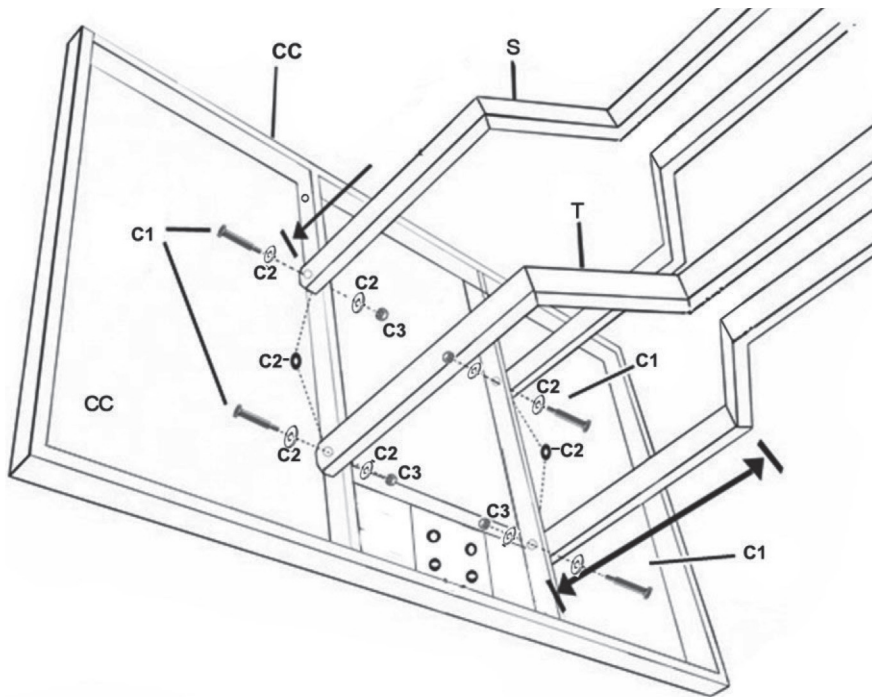

Συνδέστε στους μακριούς σωλήνες στήριξης (T) και τους κοντούς (S) στον επάνω σύλο (W) χρησιμοποιώντας βίδες, ροδέλες & παξιμάδια (B). Έπειτα τοποθετήστε το καπάκι (N) στο επάνω μέρος του επάνω σύλου (W).

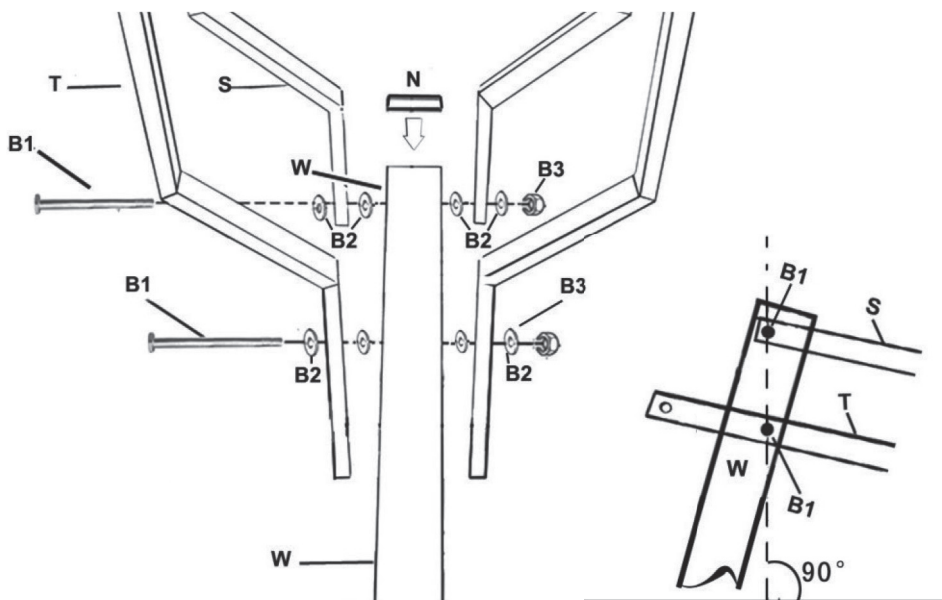

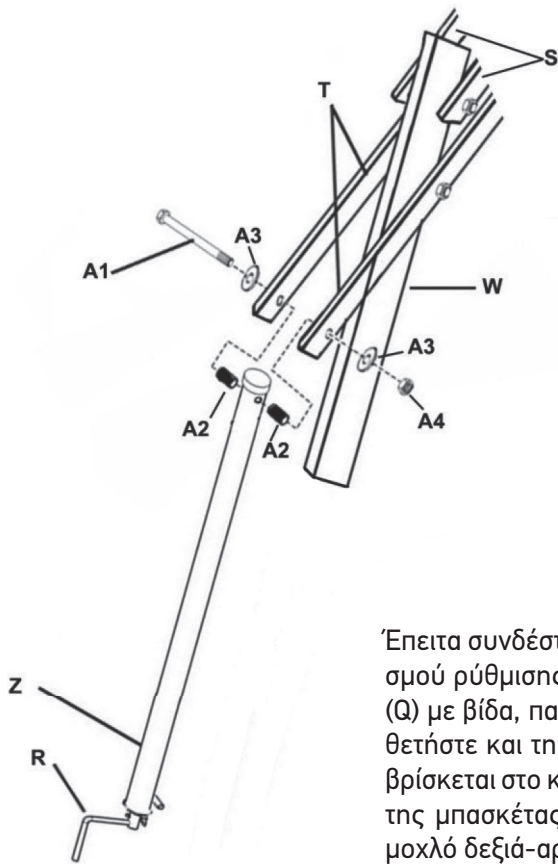

Μετά συνδέστε το επάνω μέρος του μηχανισμού ρύθμισης ύψους (Z) στους μακριούς σωλήνες στήριξης (T) χρησιμοποιώντας βίδες, ροδέλες, παξιμάδια και τριβείς (A). Δώστε ιδιαίτερη προσοχή όσον αφορά τις θέσεις που πρέπει να μπου οι τριβείς.

Στη συνέχεια, με τη βοήθεια κάποιου άλλου, σκώστε το σετ ταμπλό / σωλήνες στήριξης / επάνω στυλός και ενώστε το με τον μεσαίο στυλό (X) και στερεώστε τους καλά μεταξύ τους με βίδες, παξιμάδια και ροδέλες (G). Προσέξτε ότι πρέπει να τοποθετήσετε μια ροδέλα (G2) από κάθε πλευρά έκαστης τρύπας

Έπειτα συνδέστε το κάτω μέρος του μηχανισμού ρύθμισης ύψους (Z) στο στήριγμά του (Q) με βίδα, παξιμάδι και ροδέλες (E). Τοποθετήστε και τη μανιβέλα (R) με τη βίδα που βρίσκεται στο κάτω μέρος. Η ρύθμιση ύψους της μπασκέτας γίνεται περιστρέφοντας τον μοχλό δεξιά-αριστερά.

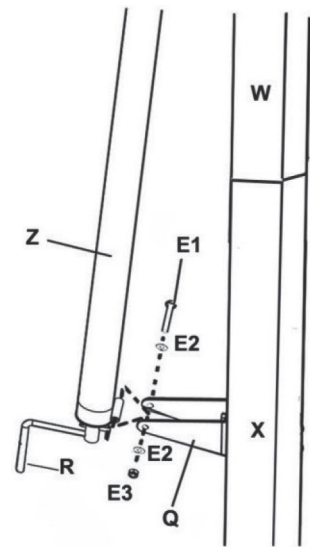

Στη συνέχεια, στερεώστε το κάλυμμα (DD) πάνω στις αντηρίδες (U3 & U4) με το έτοιμο velcro.

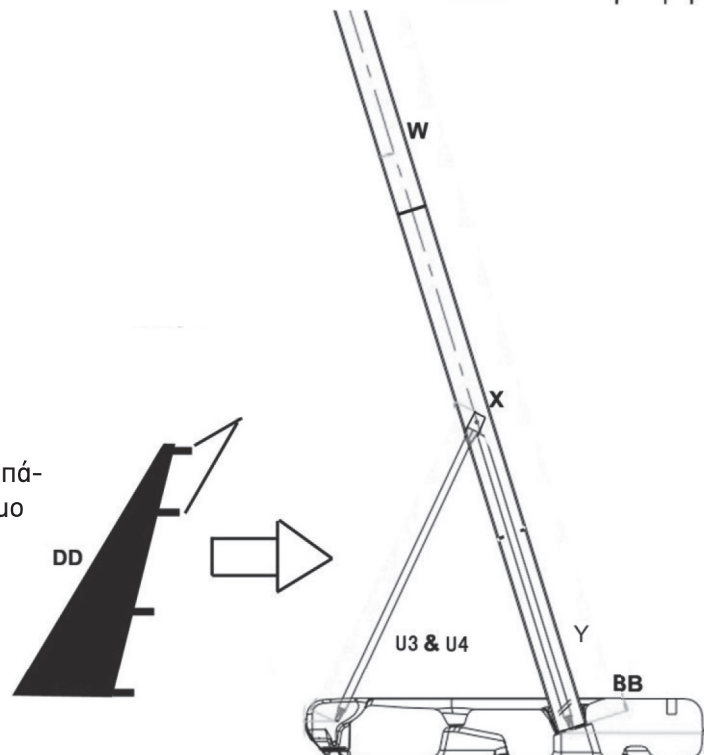

Τέλος, περάστε το δίχτυ (P) στο στεφάνι (AA) όπως δείχνουν οι εικόνες.

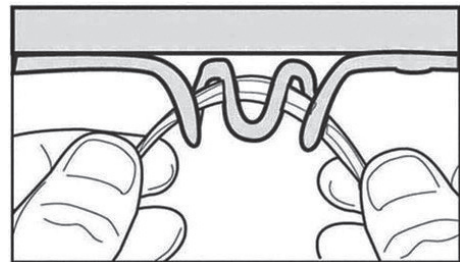
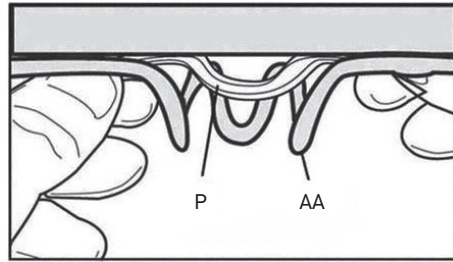

ΓΕΜΙΣΜΑ ΒΑΣΗΣ

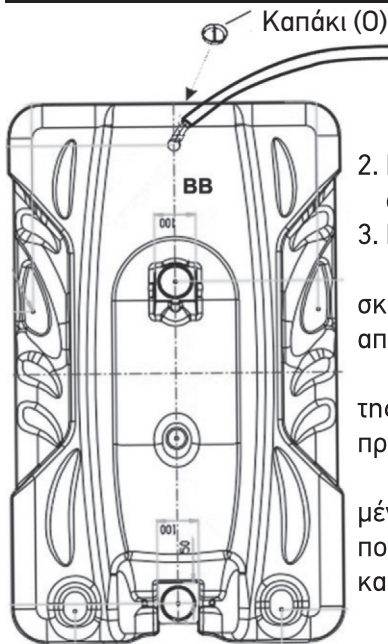

Καπάκι (O)

Σωλήνας
ποτίσματος

Αμέσως μόλις ολοκληρώσετε τη συναρμολόγηση της μπασκέτας, πρέπει να γεμίσετε τη βάση.

1. Αφαιρέστε το καπάκι που βρίσκεται στο πίσω μέρος.
2. Μπορείτε να τη γεμίσετε με νερό χρησιμοποιώντας για ευκολία το λάστιχο του ποτίσματος. Η χωρητικότητα είναι περίπου τα 160 κιλά νερού.
3. Εναλλακτικά, μπορείτε να τη γεμίσετε με άμμο.

Σας προτείνουμε να χρησιμοποιήσετε άμμο γιατί ακόμα και μια μικροσκοπική τρυπούλα που μπορεί να δημιουργηθεί από ένα πετραδάκι κάτω από τη βάση θα επιτρέψει στο νερό να βγει έξω.

Οφείλτε να ελέγχετε την πληρότητα της βάσης πριν από κάθε χρήση της μπασκέτας. Ακόμα και αν δεν τη χρησιμοποιήσετε για πολύ καιρό, πάλι πρέπει περιοδικά να την ελέγχετε για αποφυγή ατυχημάτων.

Επίσης, πρέπει περιοδικά να ελέγχετε αν όλες οι βίδες είναι καλά σφιγμένες, καθώς και για φθορά στα μεταλλικά μέρη της μπασκέτας, φθορά που μπορεί να προκληθεί διαβρωτικούς παράγοντες, κακή χρήση ή λόγω καιρικών συνθηκών.

ΜΕΤΑΦΟΡΑ ΜΠΑΣΚΕΤΑΣ

Γυρίστε τημανιβέλα (R) και κατεβάστε το ταμπλό στο ελάχιστο ύψος. Σταθείτε μπροστά από τη μπασκέτα. Κρατήστε τον στύλο και τραβήξτε τον προς το μέρος σας μέχρι να πατήσουν οι τροχοί. Τώρα μπορείτε να μεταφέρετε τη μπασκέτα όπου επιθυμείτε. Έπειτα αφήστε αργά και απαλά τη βάση να ακουμπήσει πάλι στο έδαφος, φροντίζοντας η περιοχή που θα την πάτε να είναι οριζόντια, λεία και καθαρή από αντικείμενα που θα μπορούσαν να τραυματίσουν τη βάση.

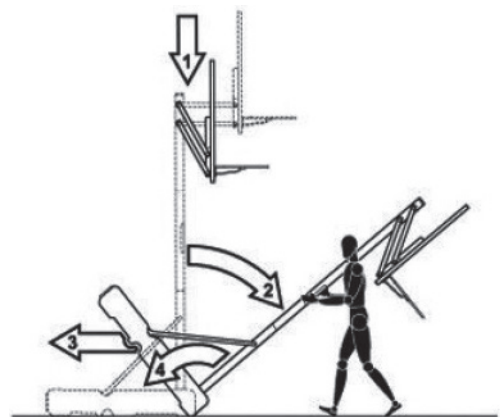

ΠΡΟΣΟΧΗ!!!

Η μπασκέτα αυτή δεν είναι σχεδιασμένη να μπορεί να αντέξει κρεμάσματα από το στεφάνι. Επίσης ποτέ μην σκαρφαλώνετε στον στύλο. Υπάρχει μεγάλος κίνδυνος τραυματισμού ή/και ζημιών.







Επίσης, θα πρέπει να είστε πολύ προσεκτικοί κατά την αποθήκευση της μπασκέτας ημέρες που τυχόν φυσούν πολύ δυνατοί άνεμοι



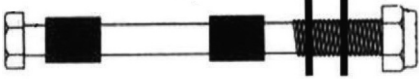

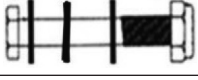
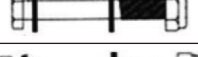
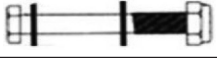
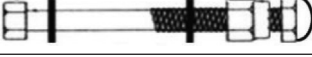
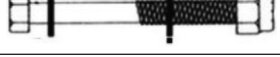
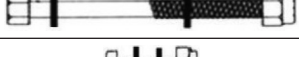
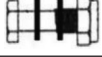

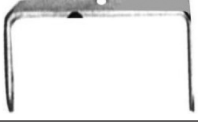
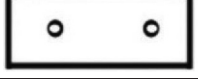
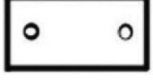

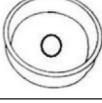
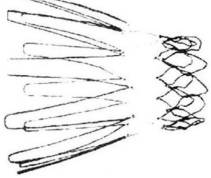
⚠️ WARNINGS ⚠️

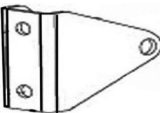
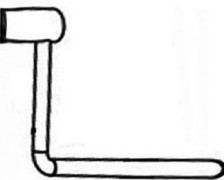
EN

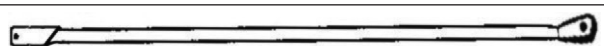
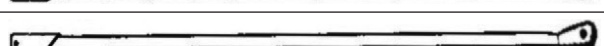
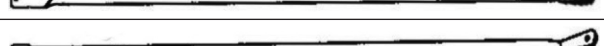
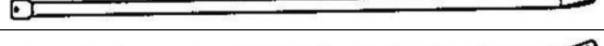
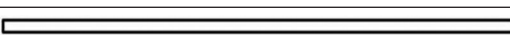
- This product is designed for recreational basketball play. Not intended for professional or competitive use.
- For domestic use only. Not suitable for commercial or public playgrounds.
- Children must use this product under competent adult supervision at all times.
- Not suitable for children under 3 years due to small parts (choking hazard).
- Adult assembly required. Follow all assembly instructions carefully before use.
- Ensure all parts are securely fastened before playing.
- The base must be properly weighted with water, sand, or an approved material to ensure stability.
- Failure to properly stabilize the product may result in tipping and serious injury.
- Place the basketball set on a flat, horizontal, and stable surface. Do not use on sloped, uneven, or slippery surfaces.
- Do not hang, swing, or climb on the rim, backboard, or pole. Doing so may cause damage to the product and serious injury.
- Use only standard basketballs of appropriate size and weight for this set.
- Do not use sharp objects, heavy balls, or any items that may damage the net or backboard.
- Do not use during windy, stormy, or extreme weather conditions. Strong winds may cause tipping.
- Disassemble or store indoors when not in use to prevent weather-related damage.
- Ensure adequate space around the basketball set during play to prevent collisions with structures or objects.
- Maintain a safe distance from the backboard and rim to avoid injury.
- This product is not designed to support excessive weight. Do not pull down or apply downward force on the rim.
- Inspect the basketball set before each use for signs of wear, damage, or loosening parts.
- Do not use if any parts are damaged, missing, or worn. Replace damaged parts immediately.
- Check the base regularly to ensure it remains filled and stable.
- Do not overfill the base with water. In cold climates, use sand to prevent freezing and cracking.
- Inspect the net and backboard for wear or damage. Replace if fraying, torn, or broken.
- Disassemble or store the basketball set in a cool, dry place when not in use for prolonged periods.
- Ensure the product is completely dry before storage to prevent rust or material damage.
- Prolonged exposure to UV rays, rain, and moisture may cause material deterioration. Protect the product during extreme weather conditions.
- Metal parts may rust over time. Clean and dry thoroughly after exposure to moisture.

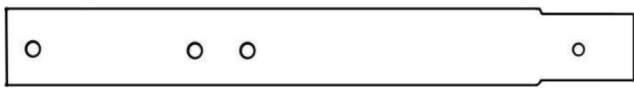
PARTS LIST

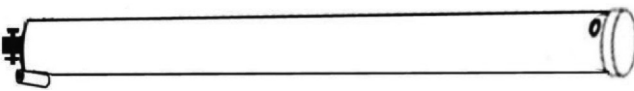
| # | PCS | DESCRIPTION | DRAWING |
|----|-----|--|---|
| A | 1 | Bolt M12x160 with nut, washers and large spacers |  |
| B | 2 | Bolt M12x160 with nut and washers |  |
| C | 4 | Bolt M12x60 with nut and washers |  |
| D | 4 | Bolt M10x40 with nut and washers |  |
| E | 1 | Bolt M8x70 with nut and washers |  |
| F | 1 | Bolt M10x140 with nut, dome nut and washers |  |
| G | 2 | Bolt M10x1100 with nut and washers |  |
| H | 2 | Bolt M8x130 with nut and washers |  |
| I | 4 | Bolt M8x25 with nut and washers |  |
| J | 1 | Bolt M8x30 with washer |  |
| K | 2 | Wheel base |  |
| L1 | 1 | Big support plate |  |
| L2 | 1 | Small support plate |  |
| M | 2 | Wheel |  |
| N | 1 | Cap |  |
| O | 1 | Water/sand cap |  |
| P | 1 | Net |  |

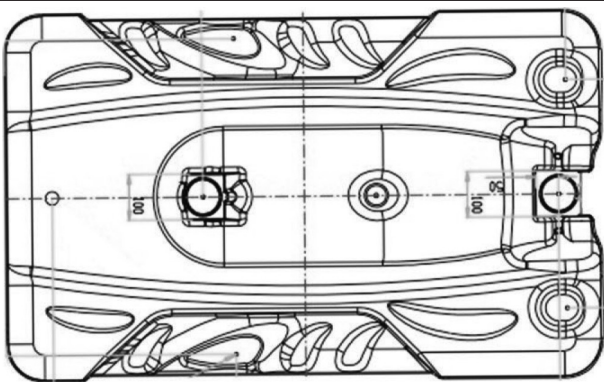
| # | PCS | DESCRIPTION | DRAWING |
|----|-----|---|--|
| Q | 1 | Support for height adjustment mechanism |  |
| R | 1 | Crank |  |
| S | 2 | Short support tubes |  |
| T | 2 | Long support tubes |  |
| U1 | 1 | Support |  |
| U2 | 1 | Support |  |
| U3 | 1 | Support |  |
| U4 | 1 | Support |  |
| V | 1 | Wheel axle |  |
| W | 1 | Top pole |  |
| X | 1 | Middle pole |  |
| Y | 1 | Lower pole |  |
| Z | 1 | Height adjustment mechanism |  |
| AA | 1 | Rim |  |
| BB | 1 | Base |  |

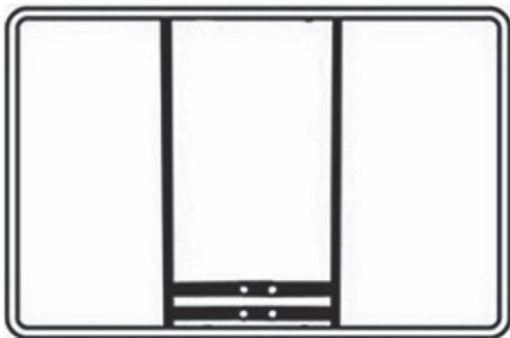
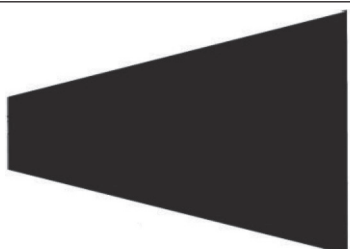
| # | PCS | DESCRIPTION | DRAWING |
|----|-----|-------------|--|
| CC | 1 | Backboard |  |
| DD | 1 | Cover |  |

ASSEMBLY

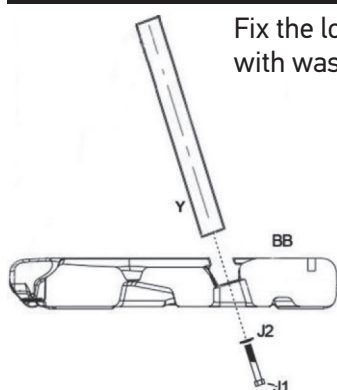

Fix the lower pole (Y) to the base (BB) using bolt with washer (J1).

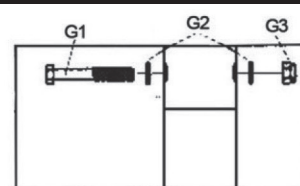

Connect the middle pole (X) to the lower pole (Y) using bolts, nuts and washers (G). Make sure you place a washer (G2) on each side of every hole.

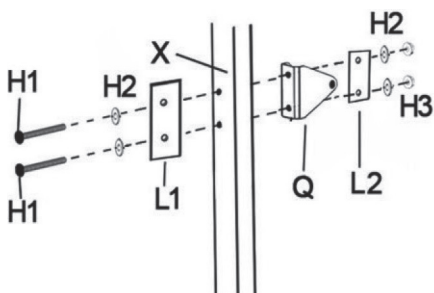
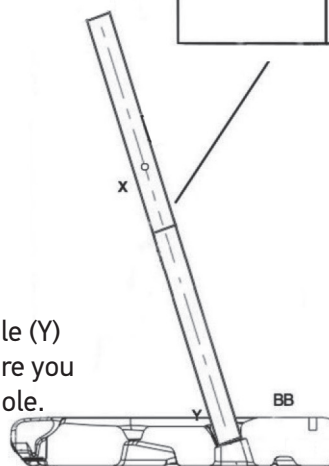

Secure the support for the height adjustment mechanism (Q) to the middle pole (X) using the 2 set of bolt M8x130 with nut and two washers (H), where H1 is the bole, H3 the nut and H2 the washers; take care to place one washer on each side, while first placing the support plates (L1 & L2); securely tighten all nuts, making sure that the support for the heightr adjustment mechanism (Q) is facing the rear.

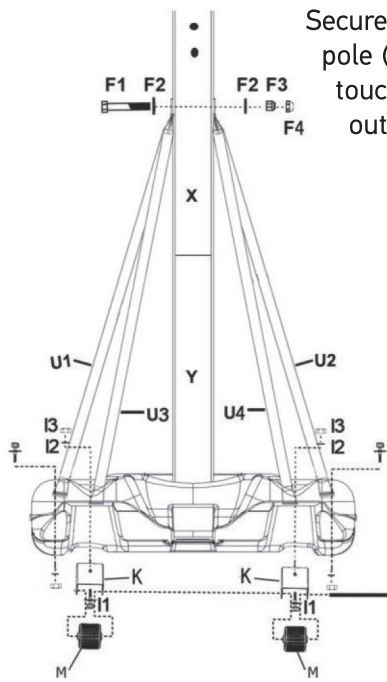

Secure the top end of the supports (U1-U4) to the middle pole (X) with a bolt (F). Make sure supports U1 & U2 are touching the pole (X), while the other supports are on the outside.

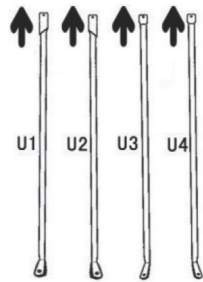

Fix the wheels (M) on the wheel bases (K) and the front of the base (BB) using the wheel axla (V).

Life the poles upright and secure the supports (U) to the base (BB) with bolts, washers and nuts (I), taking care to fix supports U3 & U4 on the wheel bases (K).

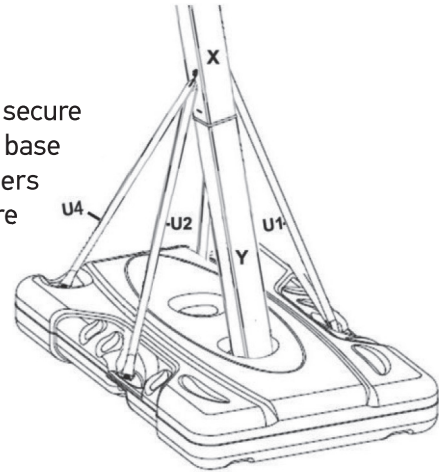

Fix the rim (AA) to the backboard (CC) with bolts, washers and nuts (D). You must first remove the springs from the rim in order to fix it to the backboard.

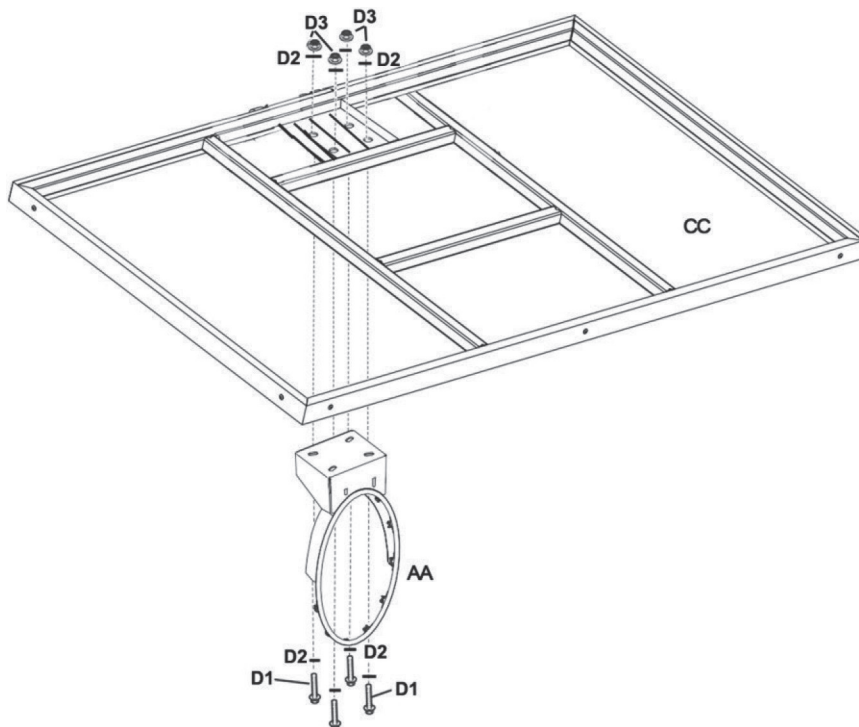

Connect the long (T) and short (S) support tubes to the backboard using bolts, washers, and nuts (C).

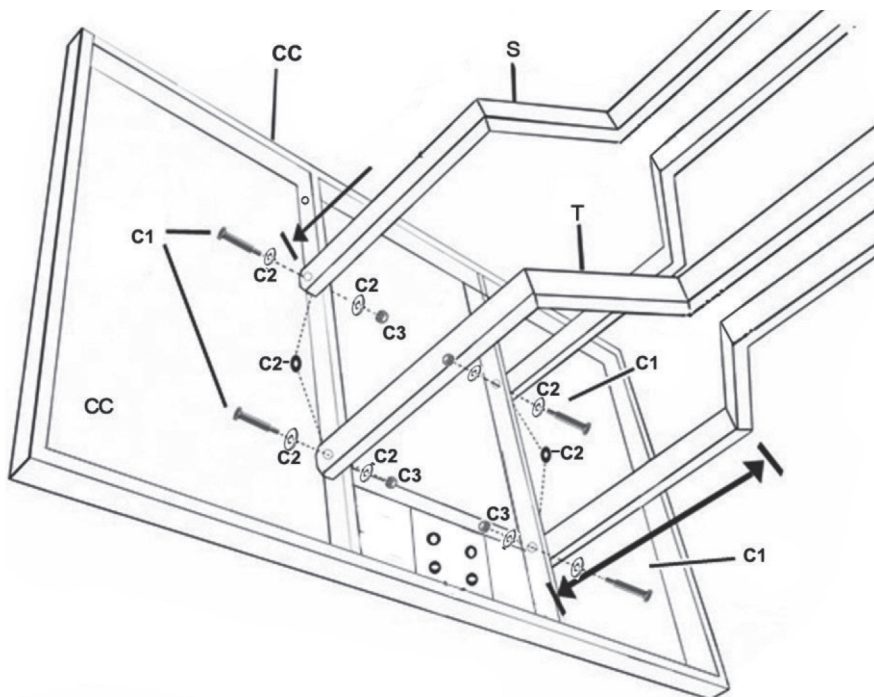

Connect the long (T) and short (S) support tubes to the top pole (W) using bolts, washers and nuts (B). Then place the cap (N) on the top of the top pole (W).

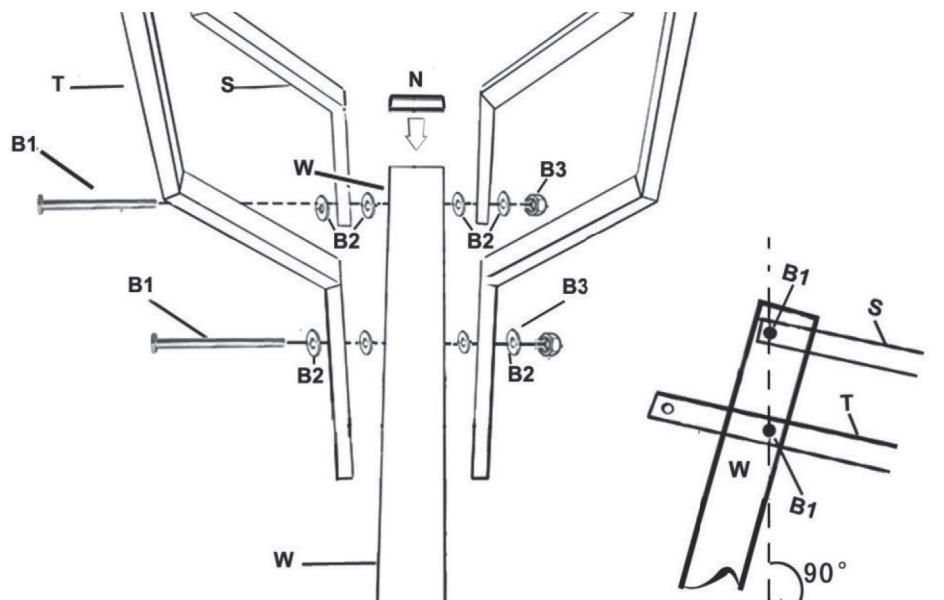

Connect the height adjustment mechanism (Z) to the long support tubes (T) to the top of using bolts, washers, nuts and spacers (A).

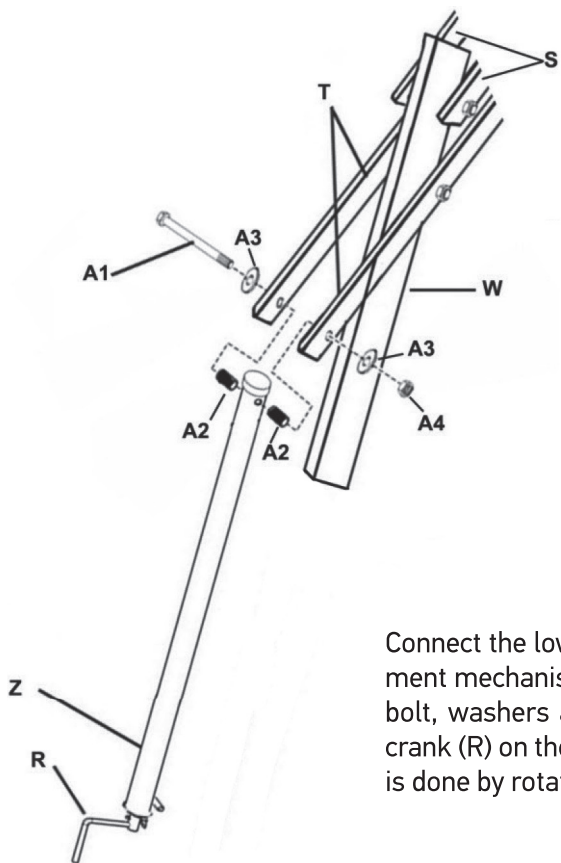

Next, with the help of another person lift the back-board/support tubes/top pole set and place in over the middle pole (X) and secure them together by using bolts, nuts and washers (G). Make sure you place a washer (G2) on each side of every hole.

Connect the lower end of the height adjustment mechanism (Z) to its support (Q) using bolt, washers and nut (E). Also secure the crank (R) on the end. The height adjustment is done by rotating the crank.

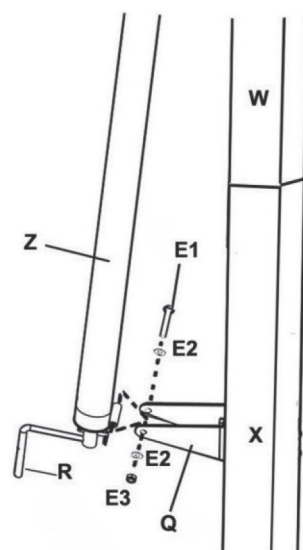

Place the cover (DD) on the supports (U3 & U4) and secure it with the velcro straps.

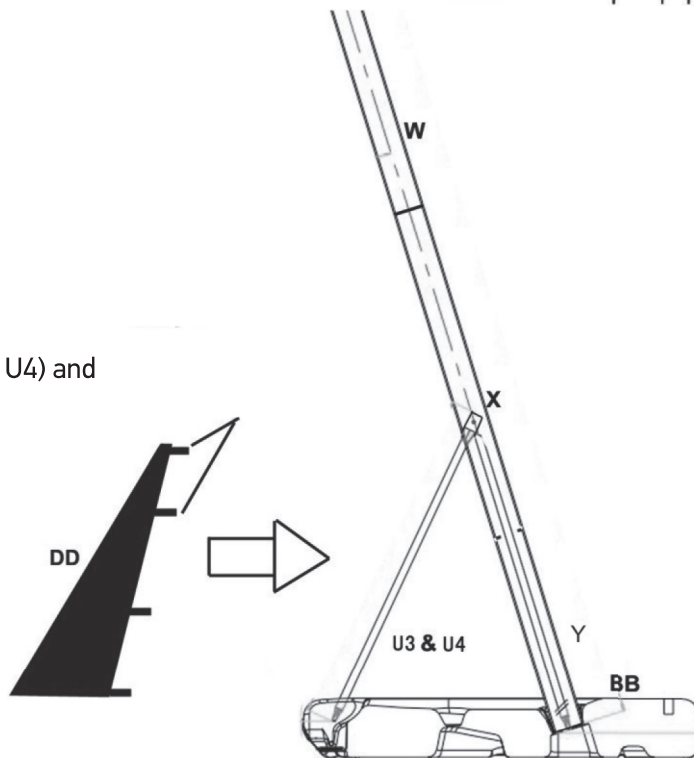

Finally, thread the net (P) on the rim (AA) as shown on the right.

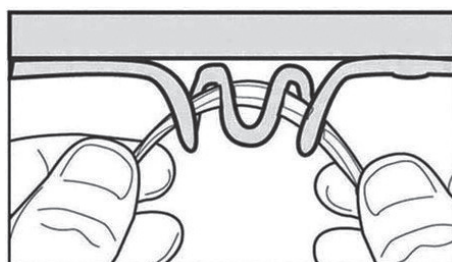
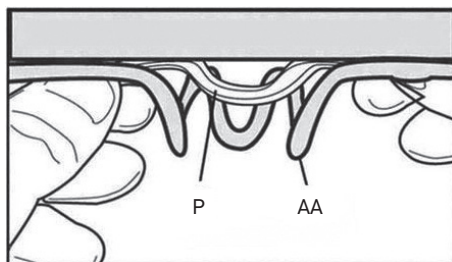

FILLING THE BASE

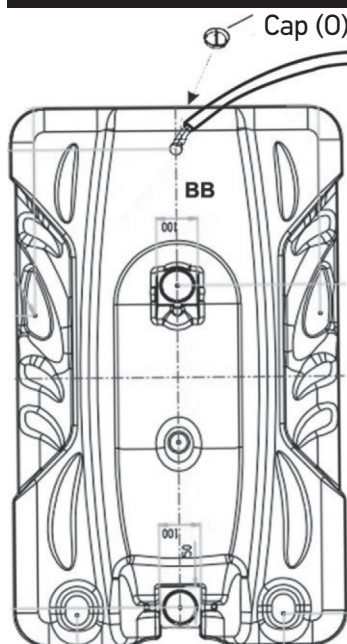

Cap (O)
Garden hose

Immediately after assembly, you must fill the base to prevent tipping of the basketball set.

1. Remove the cap on the back.
2. You may fill the base with water using the garden hose. Its capacity is about 160kg.
3. Or you may fill it with sand.

We advise you to use sand because even the slightest hole, easily caused by a tiny rock under the base, will allow the water to come out.

You are obliged to check if the base is full before using the basketball. You must do so even if you are not using it for a long time in order to prevent accidents.

You must also periodically check if all nuts are tightened and whether all metal parts are in good condition.

MOVING THE BASKETBALL SET

Use the crank (R) to lower the backboard to the lowest setting. Stand in front of the basketball, hold the pole and pull it towards you until the wheels touch the ground. You may now easily move the basketball wherever you like. Then, slowly let the base touch the ground, taking care that this area is horizontal, smooth and clean of objects that might puncture it.

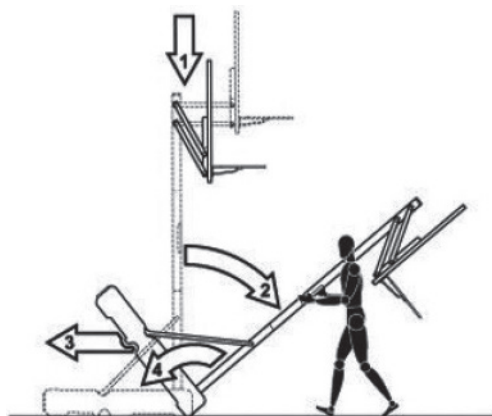

ATTENTION!!!

The basketball set is not designed to support hanging from the rim. You must also never climb on the pole due to high risk of damage and/or injury.

Also be very careful where you store the basketball on days with strong winds.

WEB amila.gr

Είμαστε πρωτοπόροι στον επαγγελματικό και ερασιτεχνικό αθλητισμό, με ισχυρά brands, καινοτόμες προτάσεις & ευέλικτες λύσεις αγορών.

We are pioneers in the field of commercial and amateur sports, with strong brands, innovative proposals & flexible solutions.

BLOG

Μείνε ενημερωμένος για νέα προϊόντα, τη σωστή τους χρήση και διάφορα tips γύρω απ' το χώρο του fitness

Stay informed about new products, their correct use and various tips about fitness.



Instagram

Ανακάλυψε έναν νέο κόσμο γυμναστικής και ευεξίας με φωτογραφίες και βίντεο, με συμβουλές, ασκήσεις και έμπνευση!

Αναζήτησε το όνομα χρήστη @amila.gr και πατήσε το κουμπί "Ακολουθήσε".

Discover a new world about fitness and wellness, with photos, videos, ideas, exercises and inspiration!

Search for the @amila.gr user name and press the "Follow" button.

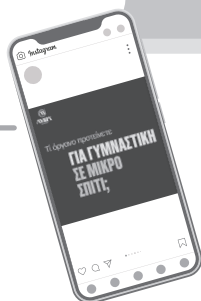

TikTok

Δες εκπαιδευτικά βίντεο που θα τραβήξουν την προσοχή σου και θα σε ενθουσιάσουν με γρήγορες και αποτελεσματικές προπονήσεις.

Βρες μας στο TikTok αναζητώντας το όνομα χρήστη @AmilaFitness και πατήσε το κουμπί "Ακολουθήσε".

Explore instructional videos which will grab your attention and excite you with quick but effective workouts.

Find us on TikTok by searching the @AmilaFitness user name and pressing the "Follow" button.



YouTube

Επισκέψου το κανάλι μας στο YouTube και δεσ αναλυτικά βίντεο παρουσιάσεις οργάνων γυμναστικής, προπονήσεις και tutorials από τους ειδικούς μας.

Πάτησε το κουμπί "Εγγραφή" και το καμπανάκι για να ενημερώνεσε για κάθε νέο βίντεο.

Visit our YouTube channel and find video presentations of fitness equipment, workouts and tutorials by specialists.

Press the "Subscribe" button and then the bell in order to be notified about every new video.

facebook

Αναρτούμε καθημερινά φωτογραφίες και βίντεο με συμβουλές και ασκήσεις. Μοιράσου με φίλους την εμπειρία και τη γνώση που σου προσφέρουν οι ειδικοί του χώρου.

Μπες στη σελίδα μας στο Facebook και πάτησε "Μου αρέσει" και "Ακολουθήσε".

We post photos and videos with advice and workouts. Share the experience and knowledge offered by experts with your friends.

Visit our Facebook page and press "Like" and "Follow".



amilaworld.gr

μπες στον κόσμο της AMILA
enter the world of AMILA

Where there is AMILA,
THERE ARE WINNERS.



ELDICO[™]
sport



eMail: support@eldico.gr | **Site:** www.eldico.gr

Διανέμεται από την **ΕΛΔΙΚΟ ΣΠΟΡ ΜΟΝ. Α.Ε.Ε.**
ΕΔΡΑ: Κασσάνδρας 30, 10447 Αθήνα (Βοτανικός)
Τηλ.: +30 2103478279, Fax: +30 2103450168
ΥΠ/ΜΑ: 8ο χλμ. Θεσ/νίκης - Αθήνας, 57400 Σίνδος
Τηλ.: +30 2310570037, Fax: +30 2310796958

Distributed by **ELDICO SPORT SA**
HQ: 30 Kassandras Str., 10447 Athens (Votanikos)
Tel.: +30 2103478279, Fax: +30 2103450168
Branch: 8Km Thessaloniki - Athens, 57400 Sindos
Tel.: +30 2310570037, Fax: +30 2310796958