



# BASKETBALL SET

## DOUBLE CURLS DCG80

Μπασκέτα με Βάση | Basketball Set

### (Οδηγίες Συναρμολόγησης | Assembly Instructions)

Οδηγίες συναρμολόγησης  
στη σελίδα 2



Μάθε περισσότερα για τη  
μπασκέτα σκανάροντας το QR  
Learn more about the basketball  
stand by scanning the QR



Δείτε το βίντεο συναρμολόγησης  
σκανάροντας το QR  
Scan the code to view a  
short assembly video

Assembly instructions  
on page 9

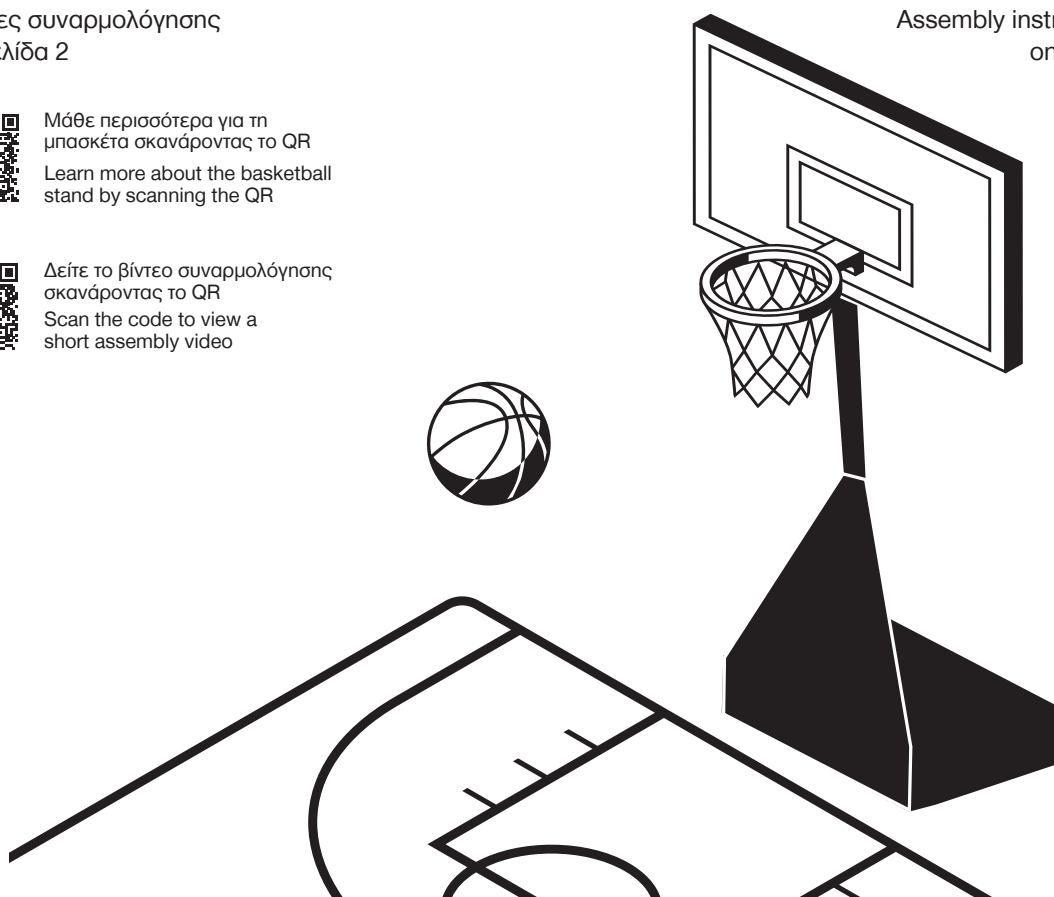

[www.amila.gr](http://www.amila.gr)























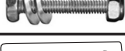
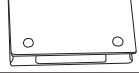





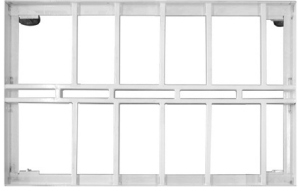

Όπου υπάρχει AMILA,  
**ΥΠΑΡΧΟΥΝ ΝΙΚΗΤΕΣ.**

ITEM NO.: 49217

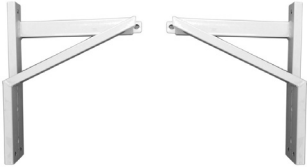
Where there is AMILA,  
**THERE ARE WINNERS.**

## ΛΙΣΤΑ ΕΞΑΡΤΗΜΑΤΩΝ ΣΥΝΑΡΜΟΛΟΓΗΣΗΣ

#	ΤΜΧ	ΠΕΡΙΓΡΑΦΗ	ΣΧΕΔΙΟ
A	1	Βίδα M12x140 με παξιμάδι και 2 ροδέλες	
B	1	Βίδα M8x150 με παξιμάδι και 2 ροδέλες	
C	1	Βίδα M12x100 με παξιμάδι και 2 ροδέλες	
D	1	Βίδα M10x150 με παξιμάδι και 2 ροδέλες	
E1	2	Βίδα M10x55 με παξιμάδι και 2 ροδέλες	
E2	4	Βίδα M10x40 με παξιμάδι και 2 ροδέλες	
F1	4	Βίδα M10x40 με παξιμάδι και 2 ροδέλες	
F2	2	Βίδα M10x40 με ροδέλα	
G1	2	Βίδα M10x40 με παξιμάδι και 2 ροδέλες	
G2	2	Βίδα M10x40 με ροδέλα	
H	2	Βίδα M10x40 με ροδέλα	
I	4	Βίδα M10x50 με παξιμάδι και 2 ροδέλες	
J	2	Βίδα M10x40 με παξιμάδι και 2 ροδέλες	
K	1	Σύνδεσμος ταμπλό/επάνω στύλου	
L1	4	Πείρος	
P1	1	Ταμπλό	
P2	1	Στεφάνι	
P2-1	1	Δίχτυ	
P3	2	Σωλήνες στήριξης ταμπλό	
P4	1	Επάνω στύλος	

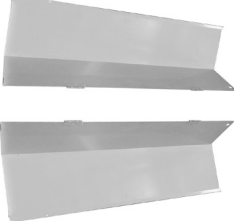
#	ΤΜΧ	ΠΕΡΙΓΡΑΦΗ	ΣΧΕΔΙΟ
Q1	1	Χερούλι	
Q2	1	Κύριος στύλος	
R1	1	Βάση	
R2	1	Σύνδεσμος σχήματος «M»	
R3	2	Εμπρός σύνδεσμος βάσης	
R4	2	Πίσω σύνδεσμος βάσης	
S1	1	Εμπρός σύνδεσμος	
S2	1	Μαξιλάρι εμπρός σύνδεσμου	
T1	1	Μαξιλάρι εμπρός καλύμματος	
T2	1	Πίσω κάλυμμα	
U	2	Πλαϊνό κάλυμμα	

## ΣΥΝΑΡΜΟΛΟΓΗΣΗ

**ΠΡΟΣΟΧΗ:** Μη σφίξετε βίδες/παξιμάδια προτού ολοκληρώσετε τα βήματα που περιγράφονται μέχρι και την Εικόνα 4.

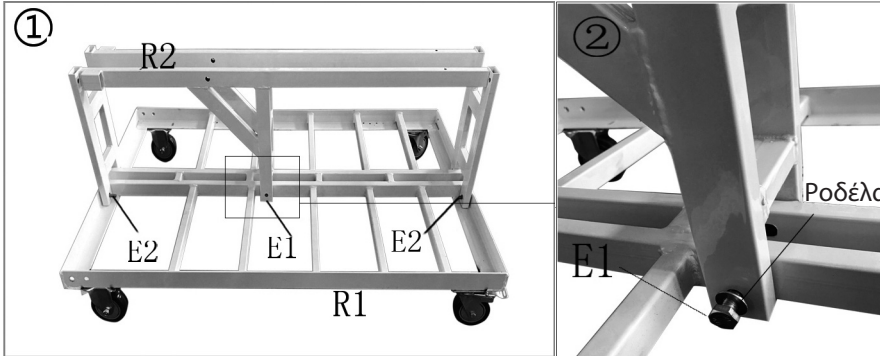

- Χρησιμοποιώντας τα 4 τμχ. βιδών E2 και τα 2 τμχ. βιδών E1, συνδέστε τον σύνδεσμο σχήματος «M» (R2) στη βάση (R1). Προσέξτε να υπάρχουν από μία ροδέλες στη βίδα και στο παξιμάδι.

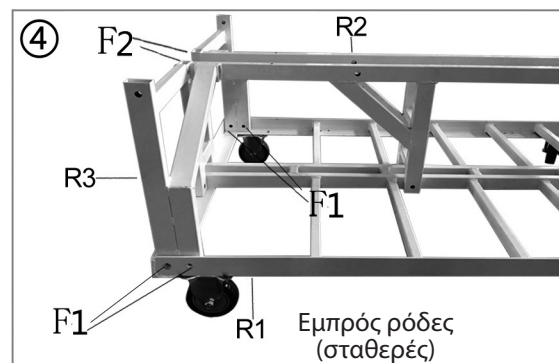
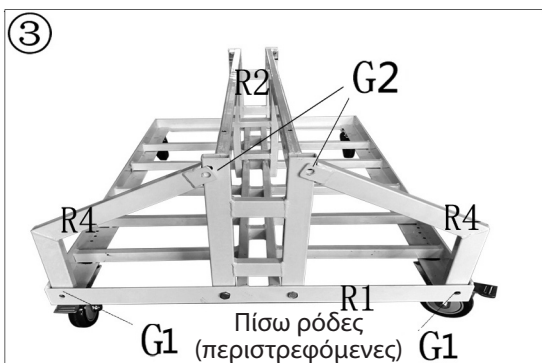

- Χρησιμοποιώντας τέσσερις βίδες (G1 & G2) συνδέστε τον πίσω σύνδεσμο βάσης (R4) στη βάση (R1) και το σύνδεσμο σχήματος «M» (R2).
- Στερεώστε το πίσω κάλυμμα (T2) στο πίσω μέρος της βάσης με τέτοιο τρόπο ούτως ώστε να το κρατούν οι ροδέλες για να μην πέσει (Εικ. 4b στα δεξιά).
- Χρησιμοποιώντας έξι βίδες (F1 & F2) συνδέστε τον εμπρός σύνδεσμο βάσης (R3) στη βάση (R1) και το σύνδεσμο σχήματος «M» (R2).

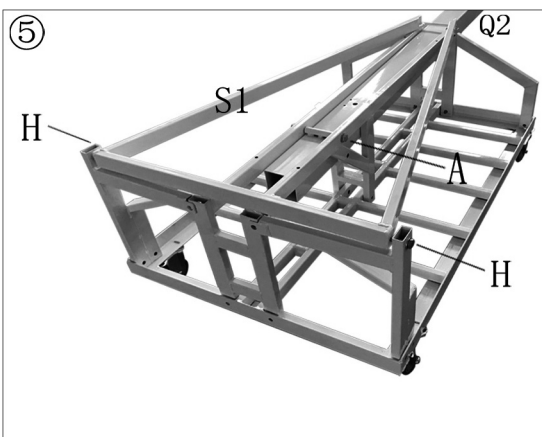
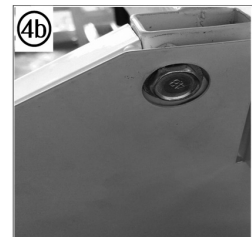

- Χρησιμοποιήστε με βίδα (A) για να στερεώσετε τον κύριο στύλο (Q2) στον σύνδεσμο σχήματος «M» (R2).
- Χρησιμοποιήστε 2 βίδες (H) για να στερεώσετε τον εμπρός σύνδεσμο (S1) στον εμπρός σύνδεσμο βάσης (R3), βεβαιούμενοι ότι ο σιδερένιος άξονας στο επάνω μέρος του εμπρός συνδέσμου (S1) είναι προς τα κάτω (βλ. εικ. 6).

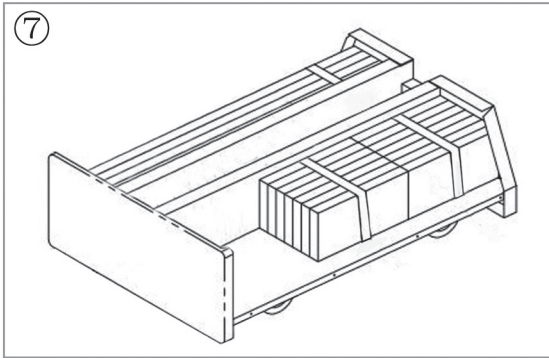

- Τώρα πρέπει να γεμίσετε τη βάση με κουτιά/σάκους από τσιμέντο, τούβλα, τσιμεντόλιθους, άμμο κλπ. Το συνολικό βάρος πρέπει να είναι τουλάχιστον 250 κιλά για να είναι η μασκέτα σταθερή και ασφαλής. Επιπρόσθετα, πρέπει να δέσετε τα κουτιά/σάκους ούτως ώστε να μην κουνιούνται.

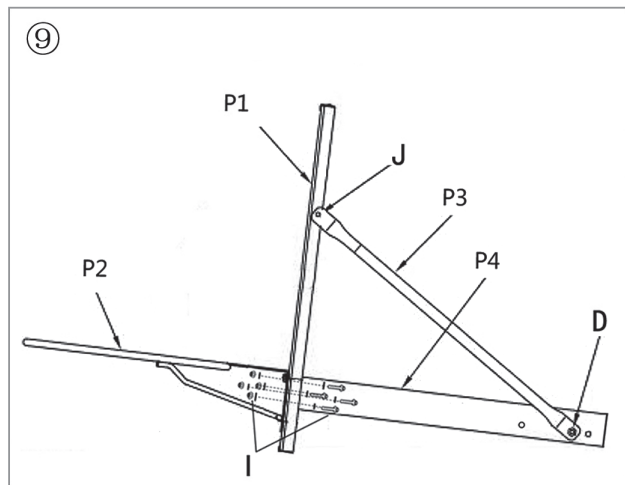
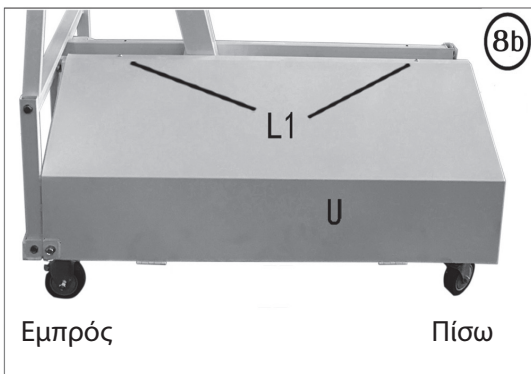

- Τοποθετήστε τα πλαϊνά καλύμματα (U), πρώτα θηλυκώνοντας τους μεντεσέδες στο κάτω μέρος, μετά χρησιμοποιήστε 4 πείρους (L1) για να τους στερεώσετε στο επάνω μέρος (Εικ. 8b).
- Τώρα (Εικ. 9), χρησιμοποιήστε 4 βίδες (I) για να ενώσετε το στεφάνι (P2) στο ταμπλό (P1) στον σύνδεσμο (K) και τον επάνω στύλο (P4). Ο σύνδεσμος (K) δεν εικονίζεται, τοποθετήστε τον ανάμεσα ταμπλό (P1) και επάνω στύλου (P4).
- Χρησιμοποιήστε 2 βίδες (J) για να συνδέσετε το ένα άκρο των σωλήνων στήριξης του ταμπλό (P3) στα πλαϊνά του ταμπλό (P1). Την άλλη βίδα (D) που εικονίζεται θα την βάλετε σε λίγο.

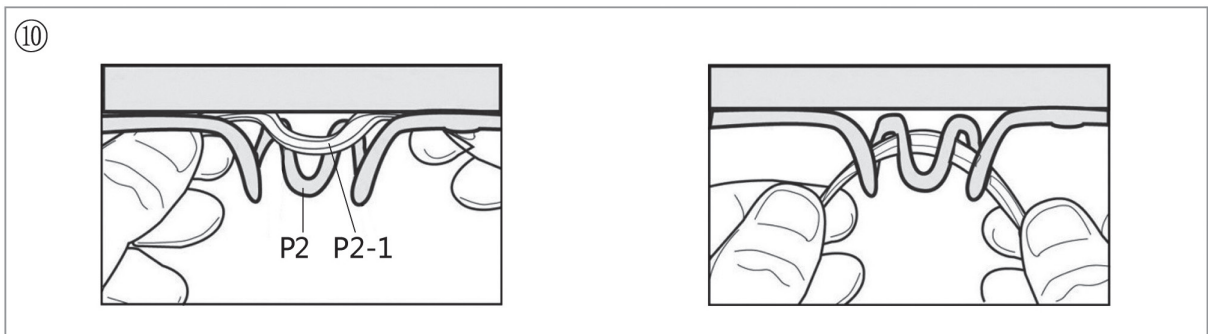

- Τοποθετήστε το δίχτυ (P2-1) στο στεφάνι (P2) όπως στην εικόνα ανωτέρω.

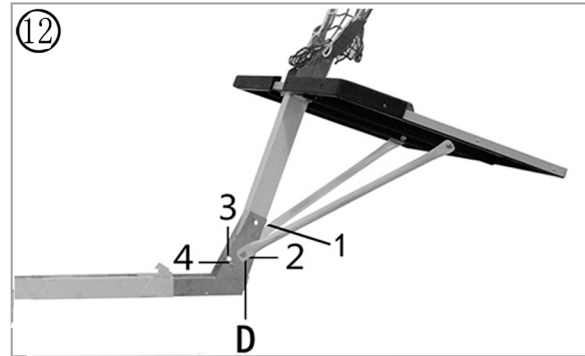
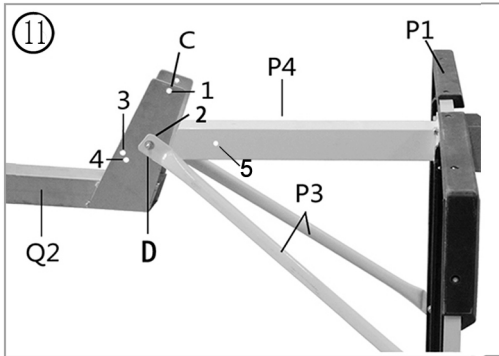

- Χρησιμοποιώντας μία βίδα (D) στην τρύπα #2, συνδέστε τον επάνω στύλο (P4), τις ελεύθερες άκρες των σωλήνων στήριξης του ταμπλό (P3) και τον κύριο στύλο (Q2) (βλ. εικόνα 11). ΜΗΝ ΣΦΙΞΕΤΕ την βίδα (D).
- Σηκώστε τον επάνω στύλο (P4) και τοποθετήστε μία βίδα (C) στις τρύπες #1 και #5 της εικόνας #11 που θα έχουν πλέον ευθυγραμμιστεί. Σφίξτε και τις δύο βίδες (C & D).
- Μπορείτε να δείτε καλύτερα τα ανωτέρω βήματα σε μεγέθυνση στην κατωτέρω εικόνα #13.

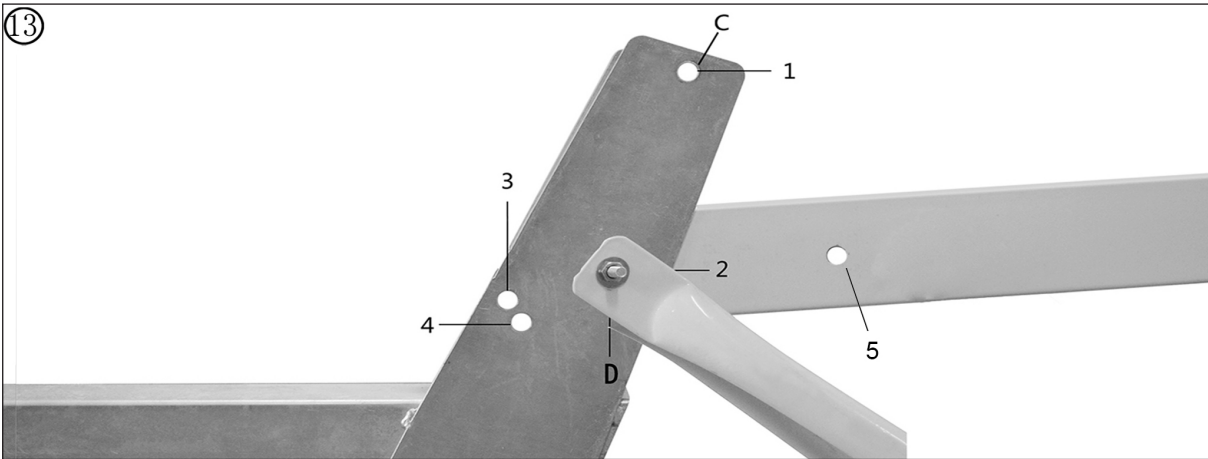

- Για το επόμενο βήμα χρειάζονται τρεις (3) άνθρωποι. Οι δύο σηκώνουν τον κύριο στύλο (Q2) και ο τρίτος κρατά τον εμπρός σύνδεσμο (S1) και βεβαιώνεται ότι ο σιδερένιος άξονας στο επάνω μέρος του εμπρός συνδέσμου θα μπει στην εσοχή του κύριου στύλου (βλέπε εικόνα 14).

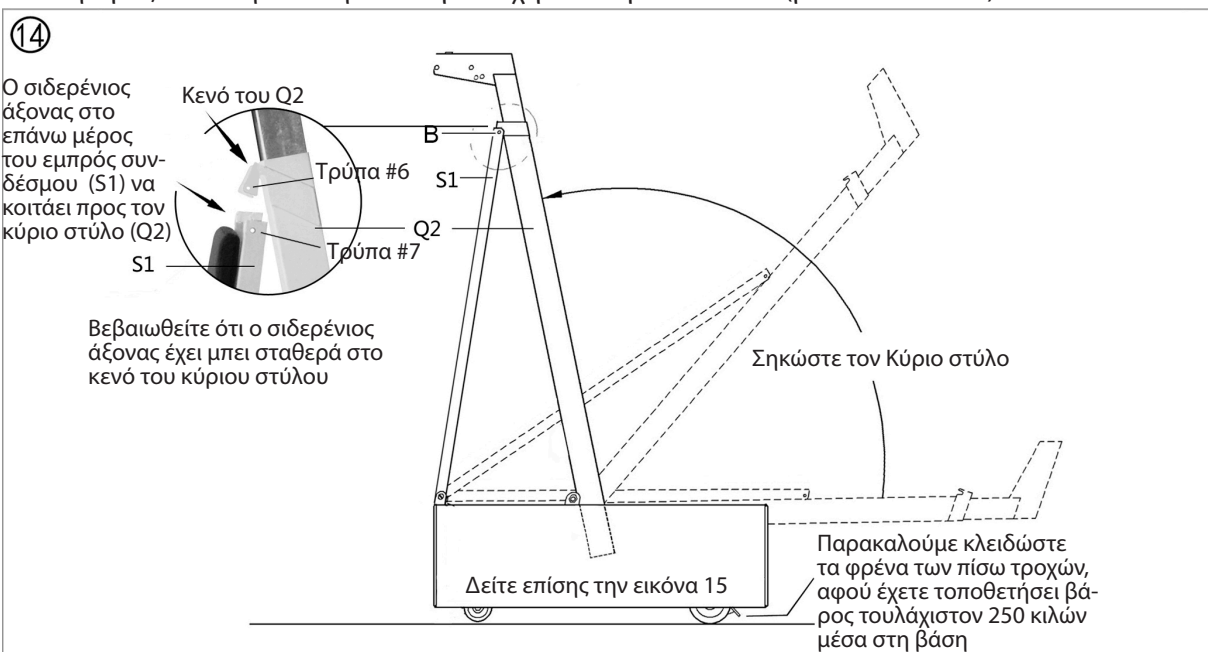

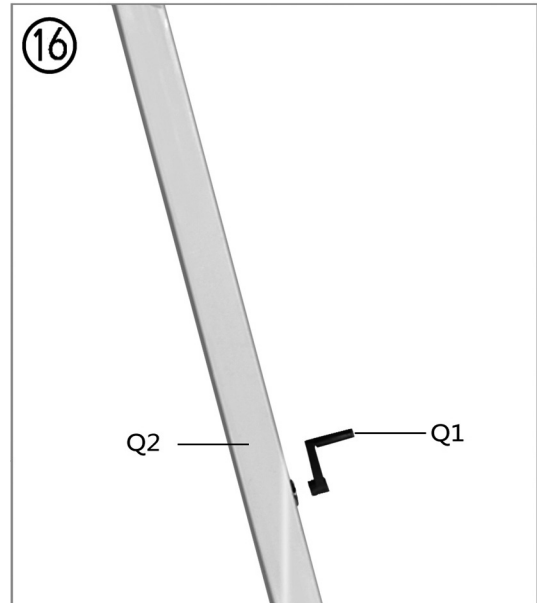
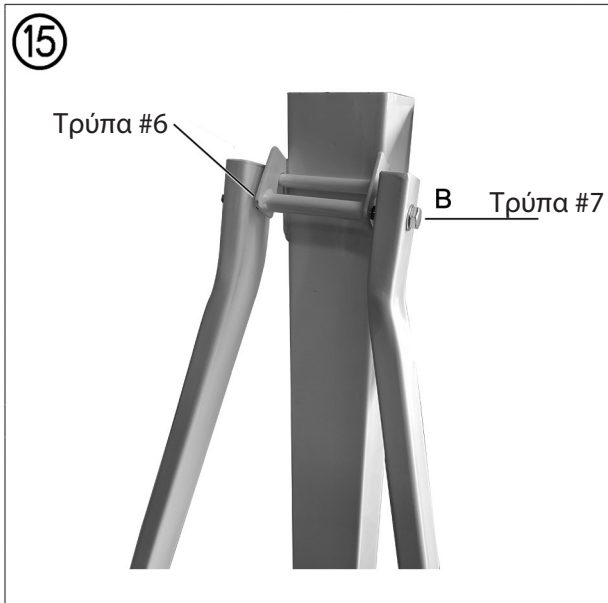

- Χρησιμοποιώντας μια βίδα (B), ευθυγραμμίστε τις τρύπες #6 και #7 του κύριου στύλου (Q2) και του εμπρός συνδέσμου (S1) και περάστε τη βίδα μέσα τους (Εικ. 15).
- **ΠΡΟΣΟΧΗ:** Εάν θελήσετε να κατεβάσετε τον κύριο στύλο (Q2), πρώτα αφαιρέστε το χερούλι (Q1) για να μη σπάσει.

- Στερεώστε το μαξιλάρι του εμπρός καλύμματος (T1) στο εμπρός μέρος της βάσης.
- Στερεώστε το μαξιλάρι εμπρός συνδέσμου (S2) στον εμπρός σύνδεσμο (S1).

- **ΠΡΟΣΟΧΗ:** Πάντα να προσέχετε το σημάδι ύψους (Εικ. 19) και να σταματάτε τη ρύθμιση ύψους όταν η γραμμή φτάσει στο άνω μέρος του κύριου στύλου, αλλιώς υπάρχει μεγάλος κίνδυνος να σπάσει το όλο σύστημα.

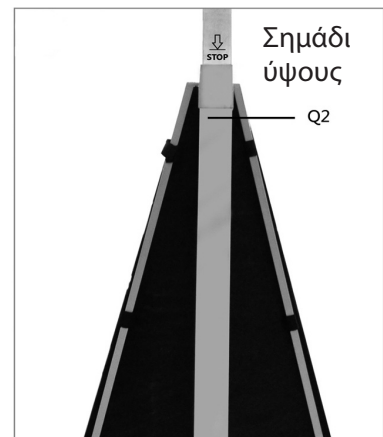

## ΔΙΠΛΩΜΑ ΤΑΜΠΛΟ

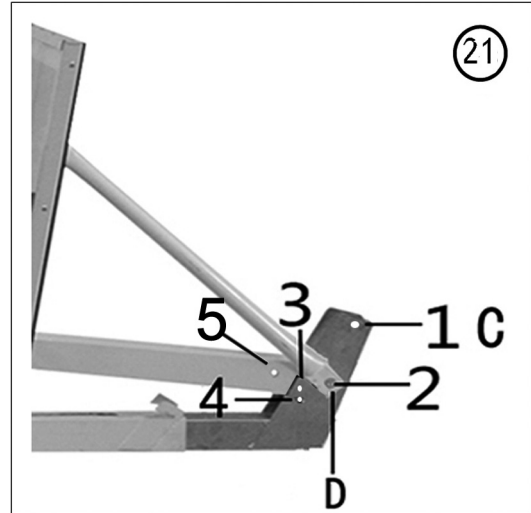
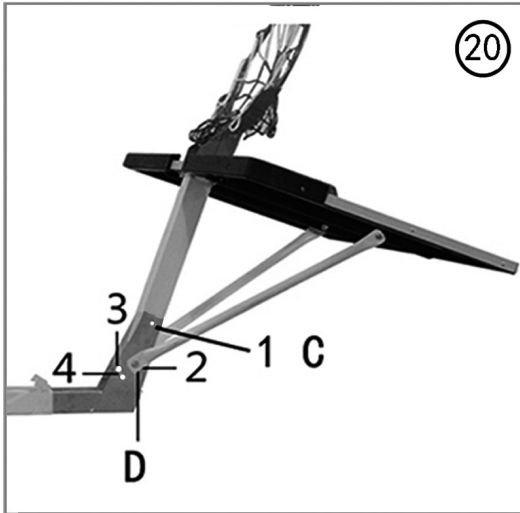

Με τον στύλο οριζόντιο (δηλαδή κατεβασμένο):

- Ένας άνθρωπος πρέπει να κρατά το ταμπλό.
- Αφαιρέστε τη βίδα «C» από την τρύπα «1», χαλαρώστε τη βίδα «D» και τοποθετήστε τη βίδα «C» στην τρύπα «4».
- Απαλά κατεβάστε το ταμπλό πάνω στον στύλο (Εικ. 20 & 21).

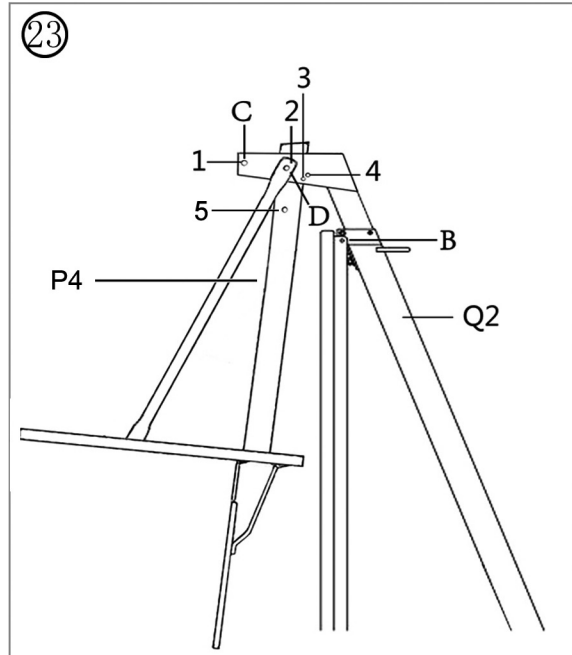
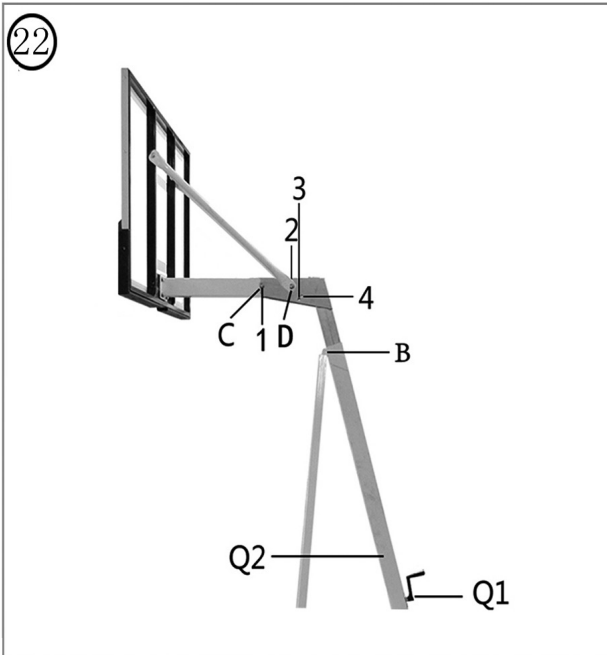















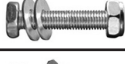

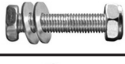



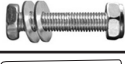
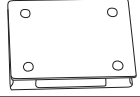

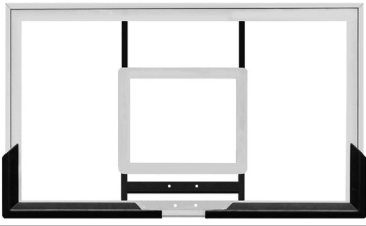





- Με τον στύλο κάθετο, ένας άνθρωπος πρέπει να κρατά το ταμπλό.
- Αφαιρέστε τη βίδα «C» από την τρύπα «1», χαλαρώστε τη βίδα «D» και τοποθετήστε τη βίδα «C» στην τρύπα «3». **ΠΡΟΣΟΧΗ:** Στην τρύπα «3» αυτή τη φορά, ενώ προηγουμένως στην τρύπα «4».
- Απαλά κατεβάστε το ταμπλό πάνω στον στύλο (Εικ. 22 & 23).

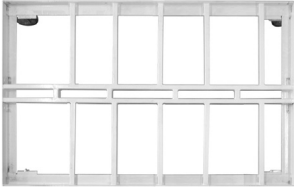

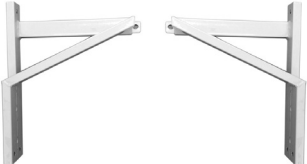
## PARTS LIST

EN

#	PCS	DESCRIPTION	PICTURE
A	1	Screw M12x140 with 2 washers and 1 nut	
B	1	Screw M8x150 with 2 washers and 1 nut	
C	1	Screw M12x100 with 2 washers and 1 nut	
D	1	Screw M10x150 with 2 washers and 1 nut	
E1	2	Screw M10x55 with 2 washers and 1 nut	
E2	4	Screw M10x40 with 2 washers and 1 nut	
F1	4	Screw M10x40 with 2 washers and 1 nut	
F2	2	Screw M10x40 with 1 washer	
G1	2	Screw M10x40 with 2 washers and 1 nut	
G2	2	Screw M10x40 with 1 washer	
H	2	Screw M10x40 with 1 washer	
I	4	Screw M10x50 with 2 washers and 1 nut	
J	2	Screw M10x40 with 2 washers and 1 nut	
K	1	Top pole / backboard connector	
L1	4	Pin	
P1	1	Backboard	
P2	1	Rim	
P2-1	1	Net	
P3	2	Backboard support pole	
P4	1	Top pole	

#	PCS	DESCRIPTION	PICTURE
Q1	1	Handle	
Q2	1	Main pole	
R1	1	Base	
R2	1	"M" shaped bracket	
R3	2	Front base bracket	
R4	2	Rear base bracket	
S1	1	Front bracket	
S2	1	Front bracket pad	
T1	1	Front cover pad	
T2	1	Rear cover	
U	2	Side cover	

## ASSEMBLY

EN

**ATTENTION: Do not tighten any screws/nuts until all actions, including those in picture #4, have been completed.**

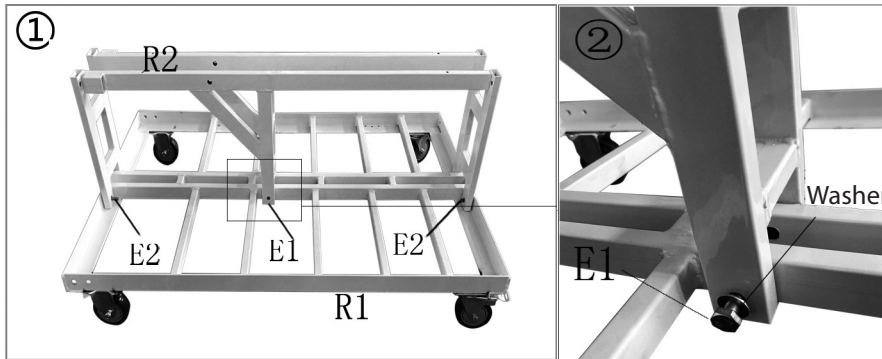

- Using 4 bolts (E2) and 2 bolts (E1), connect the "M" shaped bracket (R2) to the base (R1), using one washer on each side.

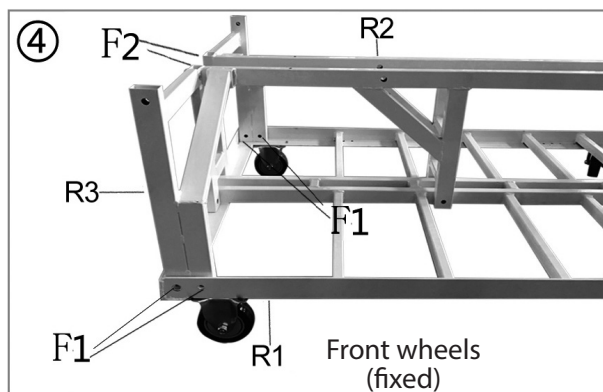
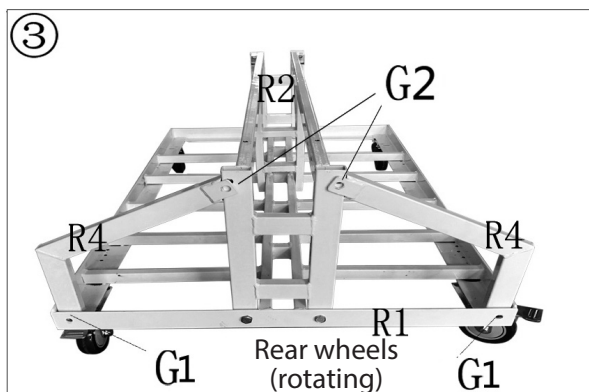

- Using 4 bolts (G1 & G2), connect the rear base bracket (R4) to the base (R1) and the "M" shaped bracket (R2).
- Secure the rear cover (T2) to the rear of the base in such a way that it is kept in place by the washers of the previous mentioned bolts (G2) (Picture 4b).
- Use 6 bolts (F1 & F2) to connect the front base bracket (R3) to the base (R1) and the "M" shaped bracket (R2).

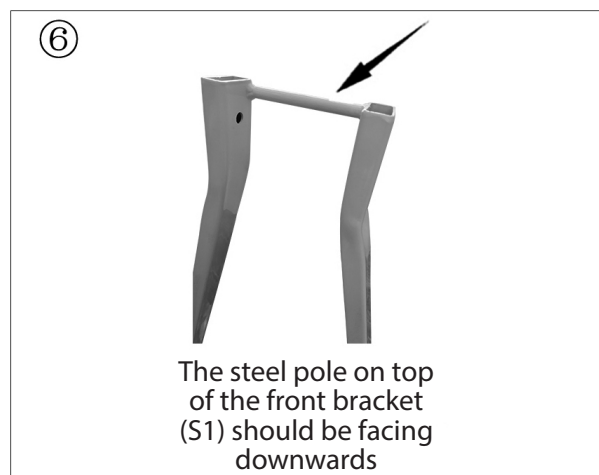
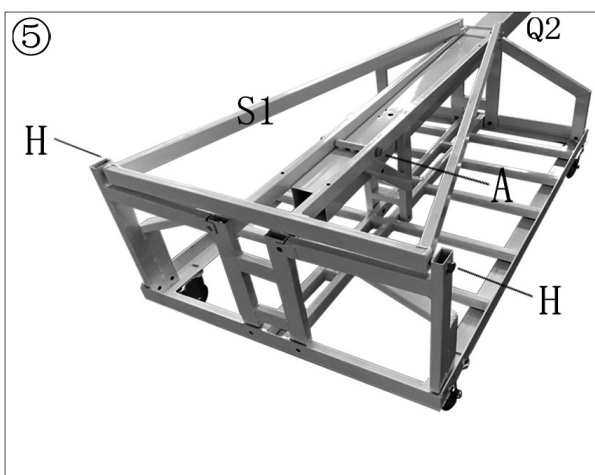
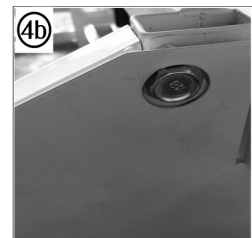

- Use one bolt (A) to secure the main pole (Q2) to the "M" shaped bracket (R2).
- Use two bolts (H) to secure the front bracket (S1) to the front base bracket (R3), making sure that the steel pole on top of the front bracket (S1) is facing downwards (Picture 6).

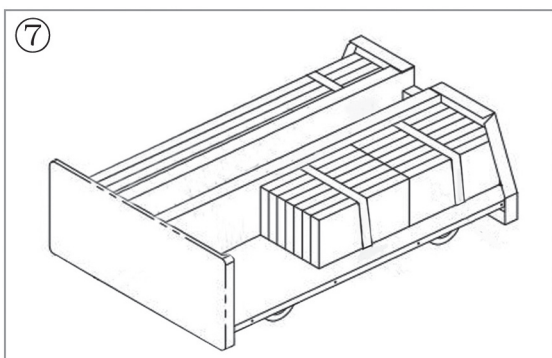

- You must now fill the base with boxes/bags of cement, bricks, sand etc. The total weight should be at least 250 kgs for the basketball to be secure and safe. Additionally, you must tie down the boxes/bags to keep them from moving around.

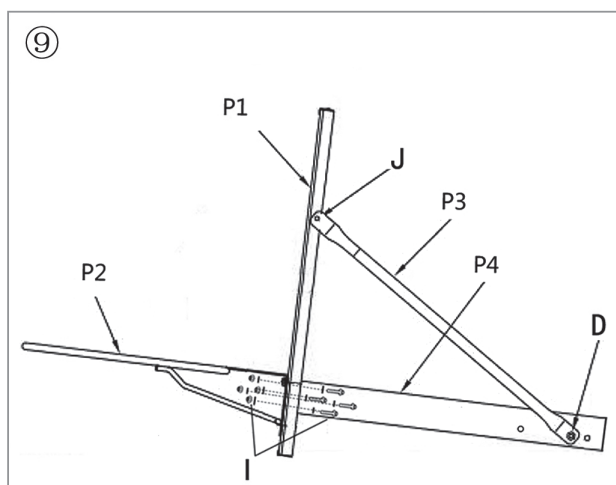
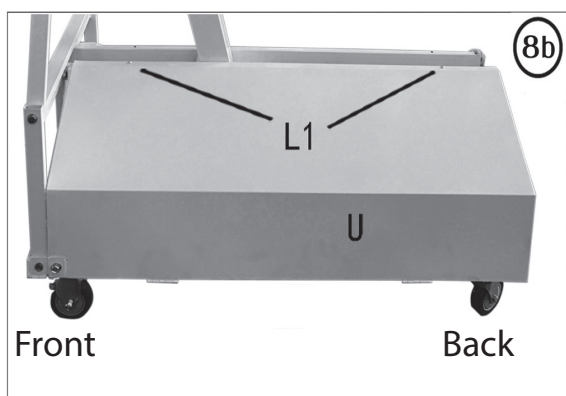

- Install the side covers (U) by first joining the parts of the hinges at the bottom and then using 2 pins (L1) on the top of each cover to secure them (Picture 8b).
- Then (Picture 9), use 4 bolts (I) to connect the rim (P2) to the backboard (P1) to the top pole / backboard connector (K) and the top pole (P4). Connector (K) is not pictured, place it between the backboard (P1) and the top pole (P4).
- Use 2 bolts (J) to connect one end of the backboard support poles (P3) to the sides of the backboard (P1). The other pictured bolt (D) will be placed in a while.

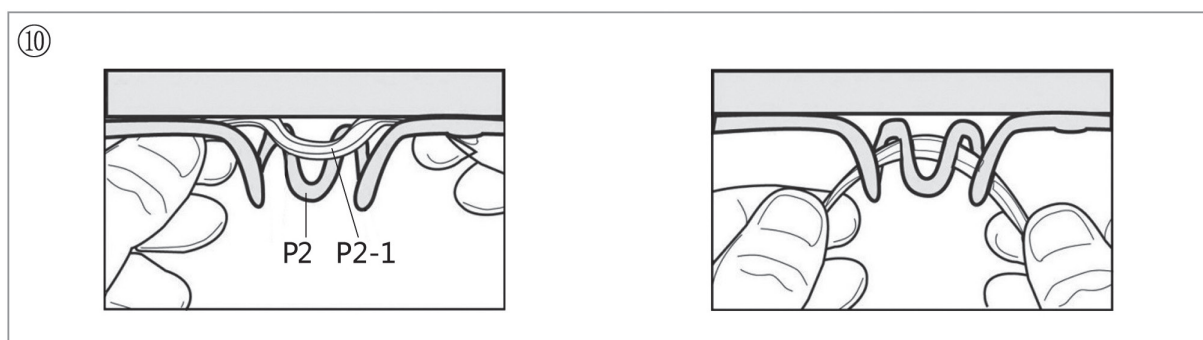

- Install the net (P2-1) to the rim (P2) as pictured above.

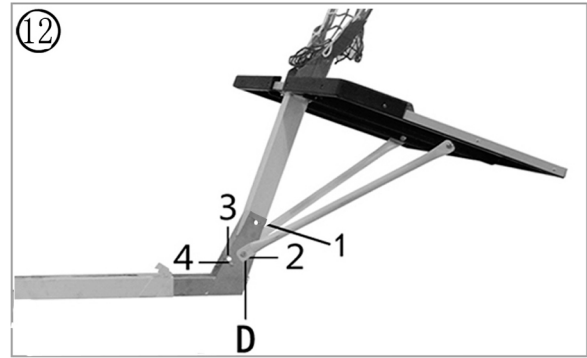
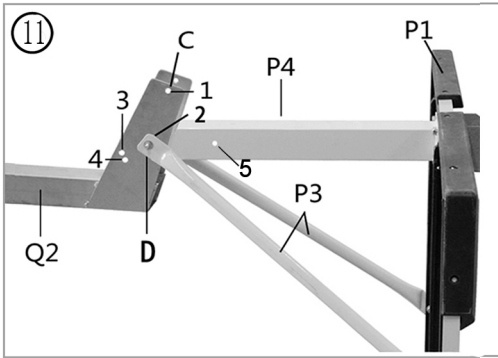

- Using a bolt (D) in hole #2, connect the top pole (P4) and the free ends of the backboard support poles (P3) to the main pole (Q2) (Picture 11). **DO NOT** tighten the bolt (D) at this time.
- Lift the top pole (P4) and place a bolt (C) through hole #1 and #5 of Picture #11, which holes will be now aligned. Please tighten both bolts (C & D).
- You can more clearly see these holes in the below picture #13.

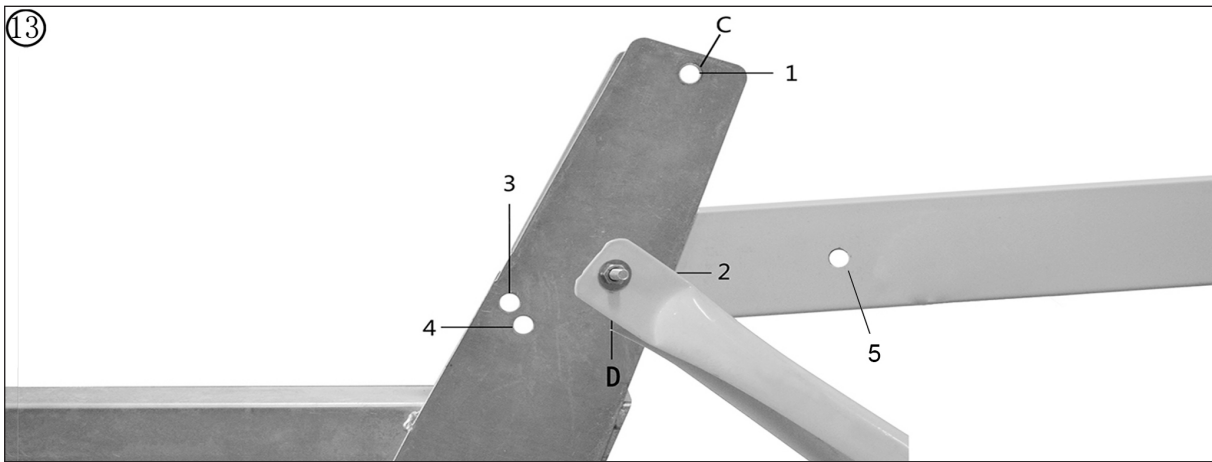

- Next step requires the coordination of three (3) people; two will lift the main pole (Q2) while the third will lift the front bracket (S1) and make sure that the steel pole on top will be inserted in the gap of the main pole (Picture 14).

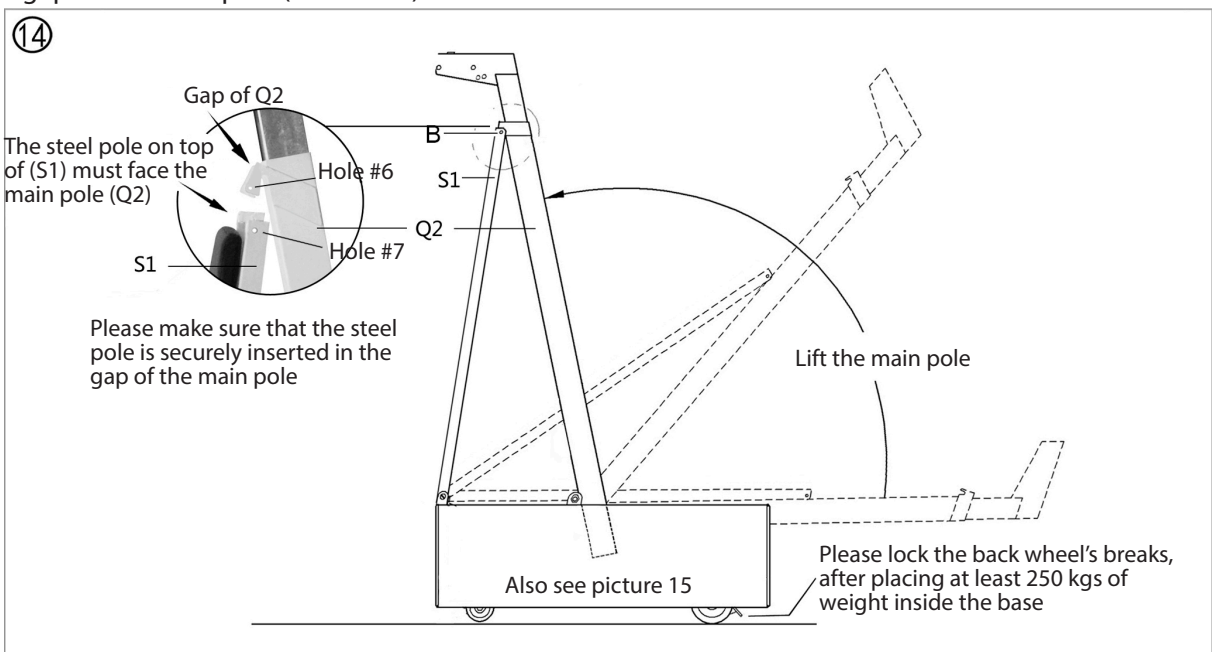

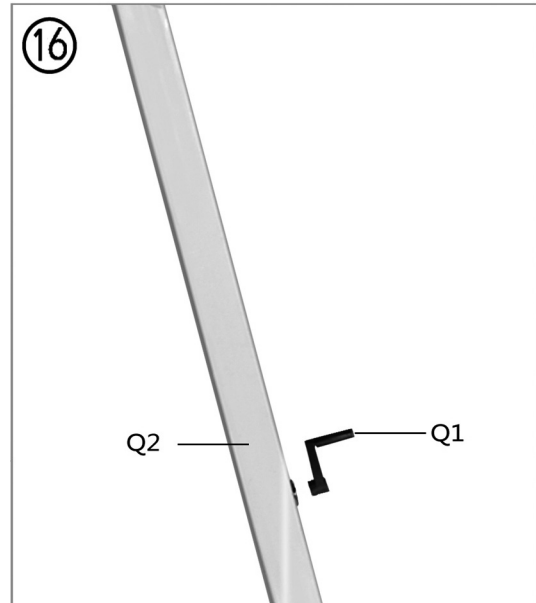
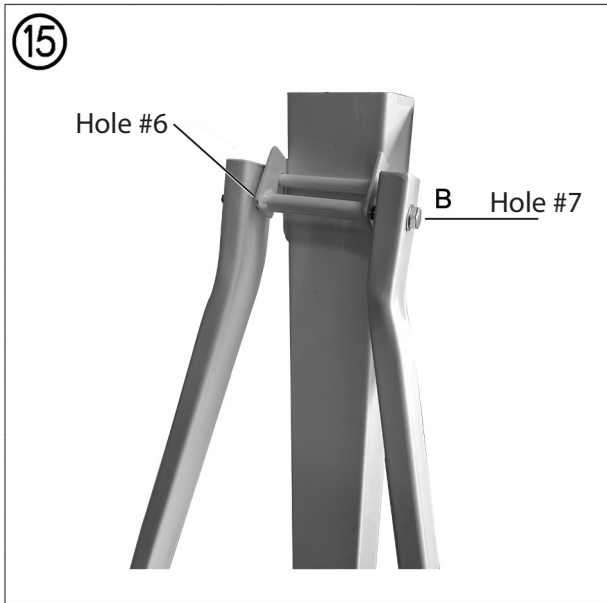

- Align the hole #6 and #7 of the main pole (Q2) and the front bracket (S1) and insert a bolt (B) through them (Picture 15).
- **IMPORTANT: If you want to put down the main pole (Q2), you must first remove the handle (Q1) to avoid breaking it.**

- Install the front cover pad (T1) to the front of the base using the straps.
- Install the front bracket pad (S2) to the front bracket (S1) using the straps.

- **IMPORTANT: When adjusting the height of the rim, always look at the height mark on the main pole (Q2) and stop increasing the height when you see "STOP" (Picture 19); not doing so will damage the system.**

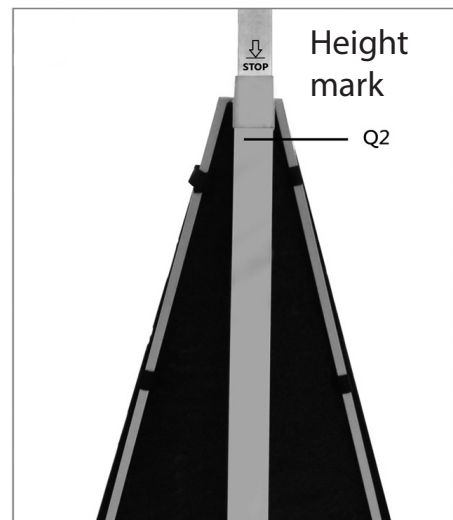

## FOLDING THE BACKBOARD

EN

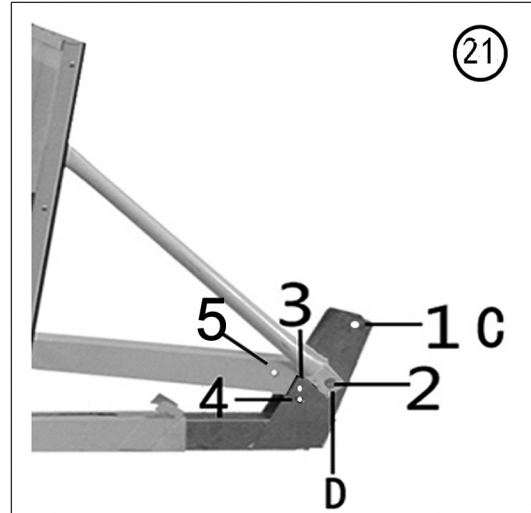
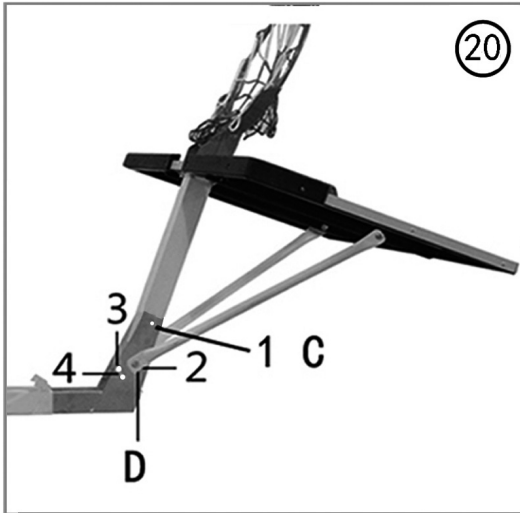

With the main pole (Q2) horizontal (that is put down):

- One person should be holding the backboard.
- Remove bolt "C" from hole "1", place it in hole "4" and untighten bolt "D".
- Slowly lower the backboard (Pictures 20 & 21).

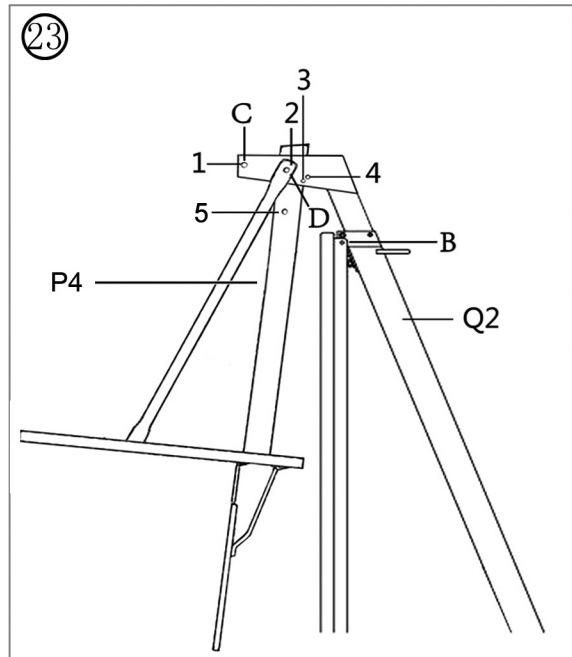
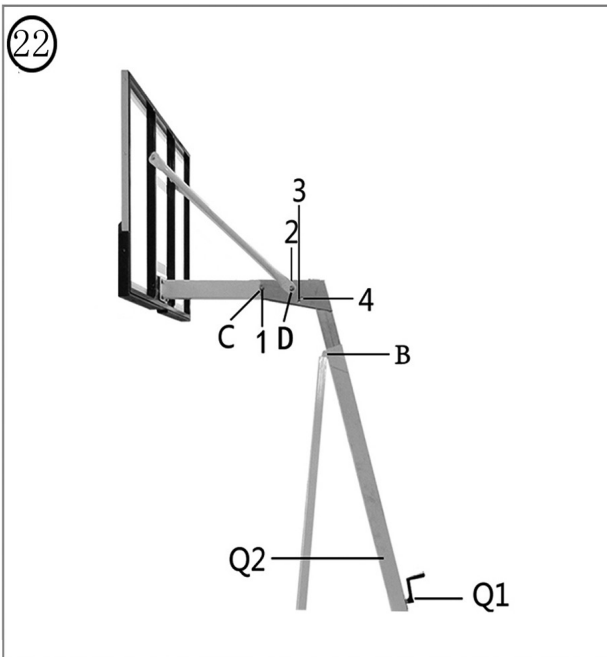

With the main pole (Q2) vertical (the basketball is fully deployed):

- One person should be holding the backboard.
- Remove bolt "C" from hole "1", place it in hole "3" and untighten bolt "D".
- **ATTENTION:** Place bolt "C" in hole "3", not hole "4" as mentioned above for a horizontal pole.
- Slowly lower the backboard (Pictures 22 & 23).

ΚΑΤΑΛΛΗΛΟ ΓΙΑ ΧΡΗΣΗ ΑΠΟ ΕΝΗΛΙΚΟΥΣ  
FOR ADULT USE

**ELDICO**<sup>™</sup>  
sport



Διανέμεται από την **ΕΛΔΙΚΟ ΣΠΟΡ ΜΟΝ. Α.Ε.Ε.**  
**ΕΔΡΑ:** Κασσάνδρας 30, 10447 Αθήνα (Βοτανικός)  
Τηλ.: +30 2103478279, Fax: +30 2103450168  
**ΥΠ/ΜΑ:** 8ο χλμ. Θεσ/νίκης - Αθήνας, 57400 Σίνδος  
Τηλ.: +30 2310570037, Fax: +30 2310796958

**eMail:** [support@eldico.gr](mailto:support@eldico.gr) | **Site:** [www.eldico.gr](http://www.eldico.gr)

Distributed by **ELDICO SPORT SA**  
**HQ:** 30 Kassandras Str., 10447 Athens (Votanikos)  
Tel.: +30 2103478279, Fax: +30 2103450168  
**Branch:** 8Km Thessaloniki - Athens, 57400 Sindos  
Tel.: +30 2310570037, Fax: +30 2310796958