



BASKETBALLBOARD

GAMESHOT C35

Ταμπλό Μπάσκετ | Basketball Board

(Οδηγίες Συναρμολόγησης | Assembly Instructions)



Μάθε περισσότερα για τη
μπασκέτα σκανάροντας το QR
Learn more about the basketball
board by scanning the QR



www.amila.gr



Όπου υπάρχει AMILA,
ΥΠΑΡΧΟΥΝ ΝΙΚΗΤΕΣ.









ITEM NO.: 49225

Where there is AMILA,
THERE ARE WINNERS.

GR

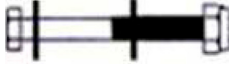
EN

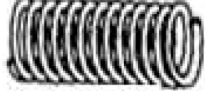
ΛΙΣΤΑ ΕΞΑΡΤΗΜΑΤΩΝ ΣΥΝΑΡΜΟΛΟΓΗΣΗΣ / PARTS LIST

#	TMX PCS	ΠΕΡΙΓΡΑΦΗ / DESCRIPTION	ΣΧΕΔΙΟ / DRAWING	#	TMX PCS	ΠΕΡΙΓΡΑΦΗ / DESCRIPTION	ΣΧΕΔΙΟ / DRAWING
1	4	Βίδα M8x70 με παξιμάδι και ροδέλα Bolt M8x70 with nut and washer		6	1	Ταμπλό Backboard	
2	2	Βίδα M8x45 με παξιμάδι και ροδέλα Bolt M8x45 with nut and washer		7	2	Βάση ταμπλό Backboard bracket	
3	4	Βίδα με στριφόνι Raw bolts		8	2	Βίδα M8x110 με παξιμάδι και ροδέλα Bolt M8x110 with nut and washer	
4	1	Στεφάνι Ring		9	2	Ελατήριο Spring	
5	1	Δίχτυ Net		10	2	Γκρόβερ Spring washer	

ΣΥΝΑΡΜΟΛΟΓΗΣΗ / ASSEMBLY

Βήμα 1 / Step 1

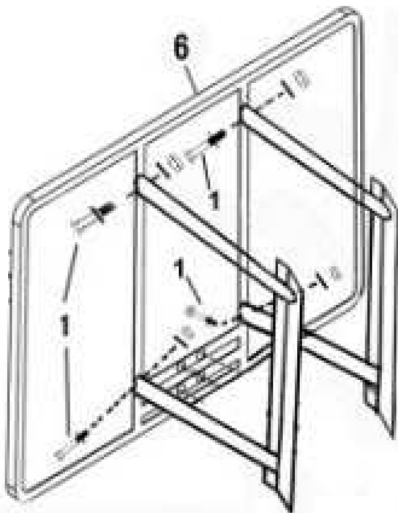

Στερεώστε τη βάση του ταμπλό (7) στο ταμπλό (6) χρησιμοποιώντας 4 βίδες (1). Τα ελάσματα της βάσης θα πρέπει να βρίσκονται στην εξωτερική πλευρά των αντηρίδων του ταμπλό.

Attach the metal brackets (item 7) to the backboard (item 6) using 4 x M8x70 bolts (item 1). Each bracket should be attached on the outside edge of the two metal struts on the back side of the backboard (shown by the arrows below).

Βήμα 2 / Step 2

Δύο (2) άνθρωποι θα πρέπει να κρατήσουν το ταμπλό ψηλά στον τοίχο όπου θα τοποθετηθεί, ούτως ώστε να σημειώσετε στον τοίχο τα σημεία όπου θα πρέπει να γίνουν τρύπες για την τοποθέτησή του.

Hold the backboard against your chosen wall and position it as required (you will need two people to do this) then using a pencil or marker, draw through the holes on the bracket to mark where holes need to be drilled.

Βήμα 3 / Step 3

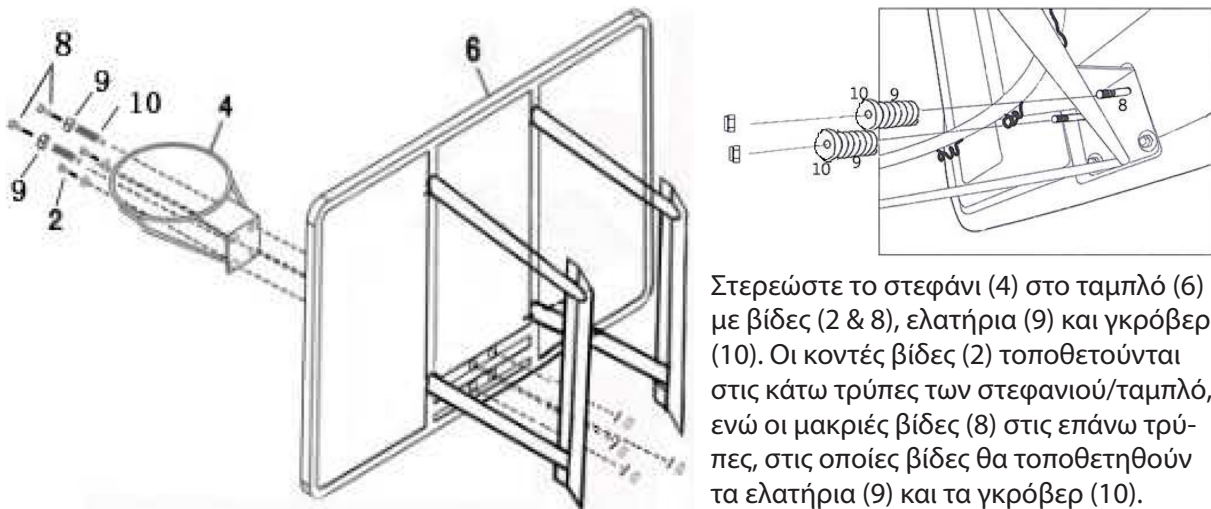

Στερεώστε το στεφάνι (4) στο ταμπλό (6) με βίδες (2 & 8), ελατήρια (9) και γκρόβερ (10). Οι κοντές βίδες (2) τοποθετούνται στις κάτω τρύπες των στεφανιού/ταμπλό, ενώ οι μακριές βίδες (8) στις επάνω τρύπες, στις οποίες βίδες θα τοποθετηθούν τα ελατήρια (9) και τα γκρόβερ (10).

Attach the ring to the backboard using 2 x M8x45 bolts (item 2) and 2 x M8x110 bolts (item 8), springs (item 9) and the spring washers (item 10). Bolt number 2, M8x45, fixes the ring to the backboard through the bottom two holes. Bolt 8, M8x110, the spring and the spring washer attaches through the top two holes as shown in the diagram below:

Βήμα 4 / Step 4

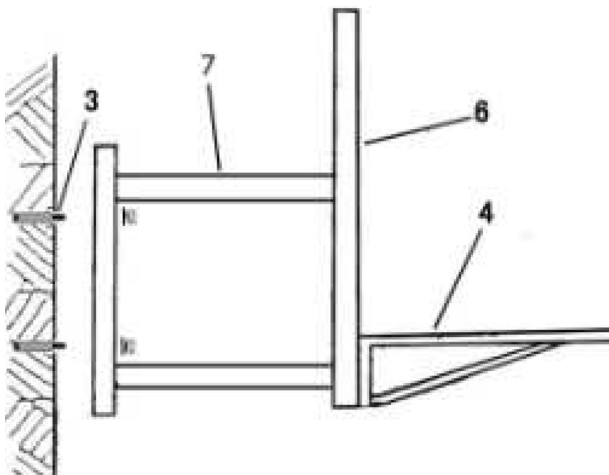

Χρησιμοποιήστε τρυπάνι για να κάνετε τρύπες στα σημεία που είχατε μαρκάρει στο 2ο Βήμα, στις οποίες θα εισάγετε τα στριφόνια με τα παξιμάδια προς τα έξω. Αφαιρέστε τα παξιμάδια, τοποθετήστε τη βάση του ταμπλό (7) στις βίδες και στερεώστε τη με τα παξιμάδια.

Fix the backboard brackets to the wall using the raw bolts (item 3). Drill holes in your wall to the required depth, and then insert the raw bolts with the nuts facing outwards. Remove the nut, place the backboard onto the bolts and fix on with the nuts. The raw bolt will expand as you tighten to secure the backboard, please see diagram below for further advice.

Βήμα 5 / Step 5

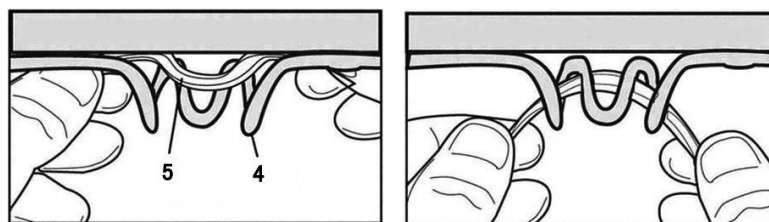

Περάστε το δίχτυ (5) στο στεφάνι (4) όπως δείχνουν οι εικόνες.

Fit the net from the outside in, loop the net over the hook and then pull.

ELDICO[™]
sport



in conformity with the
alternative packing
management system

Διανέμεται από την **ΕΛΔΙΚΟ ΣΠΟΡ ΜΟΝ. Α.Ε.Ε.**

Distributed by **ELDICO SPORT SA**

eMail: support@eldico.gr • Web Site: eldico.gr