



# POWER RACK

## Κλωβός Δύναμης

(Οδηγίες Συναρμολόγησης | Assembly Instructions)

Οδηγίες  
συναρμολόγησης  
στη σελίδα 2

Assembly  
instructions  
on page 5

### TRAINING CAMP

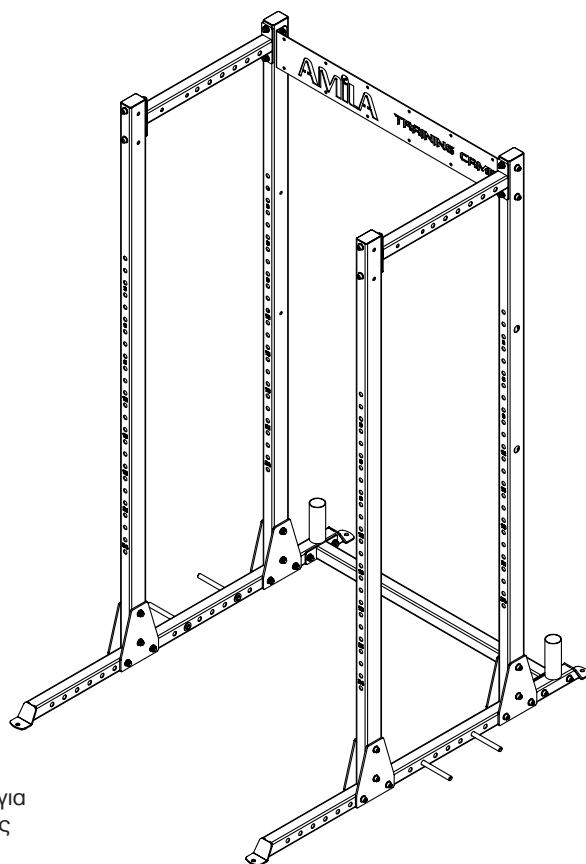

Μάθε περισσότερα για  
το rack σκανάροντας  
το QR

Learn more about the  
rack by  
scanning the QR

ITEM NO.: **95200**



@amila.gr



AMILASPORTS

[WWW.AMILA.GR](http://WWW.AMILA.GR)

## ΛΙΣΤΑ ΕΞΑΡΤΗΜΑΤΩΝ ΣΥΝΑΡΜΟΛΟΓΗΣΗΣ

#	ΤΜΧ	ΠΕΡΙΓΡΑΦΗ
1	2	Οριζόντιοι δοκοί
2	2	Εμπρός ορθοστάτες
3	2	Πίσω ορθοστάτες
4	2	Οριζόντιοι δοκοί
5	1	Πίσω πλάκα
6	1	Πίσω οριζόντιος δοκός
7	8	Συνδετικές πλάκες

#	ΤΜΧ	ΠΕΡΙΓΡΑΦΗ
8	4	Βίδα M12x70
9	4	Βίδα M12x75
10	16	Βίδα M12x80
11	8	Βίδα M12x100
12	64	Ροδέλα 12
13	32	Παξιμάδι ασφαλείας M12
14	4	Σωλήνες για σύνδεση λάστιχων

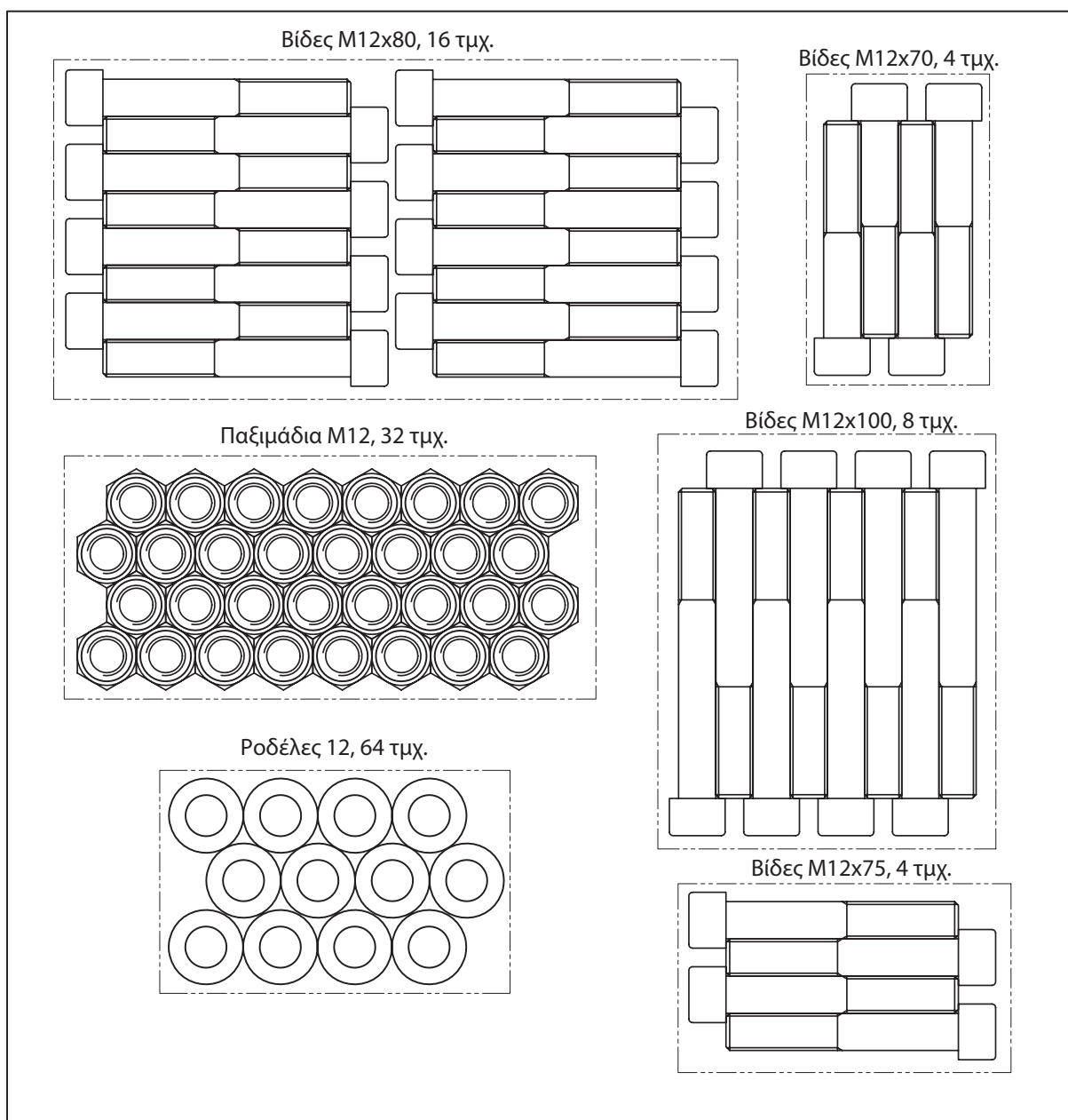

## ΚΑΡΤΕΛΑ ΜΕ ΒΙΔΕΣ / ΡΟΔΕΛΕΣ / ΠΑΞΙΜΑΔΙΑ



## ΣΥΝΑΡΜΟΛΟΓΗΣΗ

GR

### Βήμα 1

#	ΤΜΧ	ΣΧΗΜΑ
9	4	
12	8	
13	4	

Συνδέστε τους οριζόντιους δοκούς (1) με τον πίσω οριζόντιο δοκό (6) χρησιμοποιώντας βίδες (9), ροδέλες (12) και παξιμάδια ασφαλείας (13).

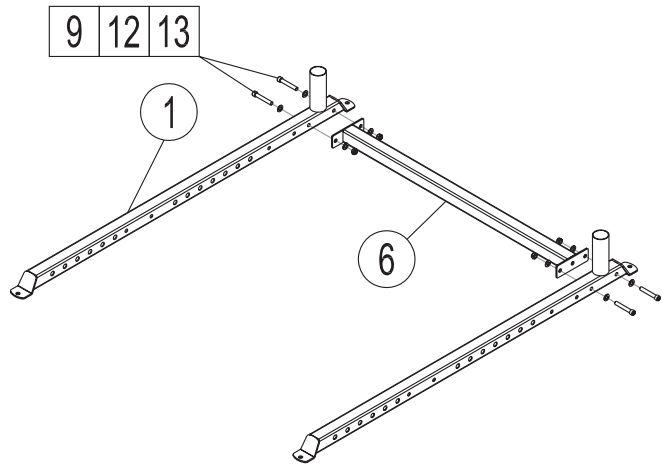



### Βήμα 2

Συνδέστε τους εμπρός (2) και πίσω (3) ορθοστάτες στους οριζόντιους δοκούς (1) χρησιμοποιώντας συνδετικές πλάκες (7), βίδες (10), ροδέλες (12) και παξιμάδια ασφαλείας (13).

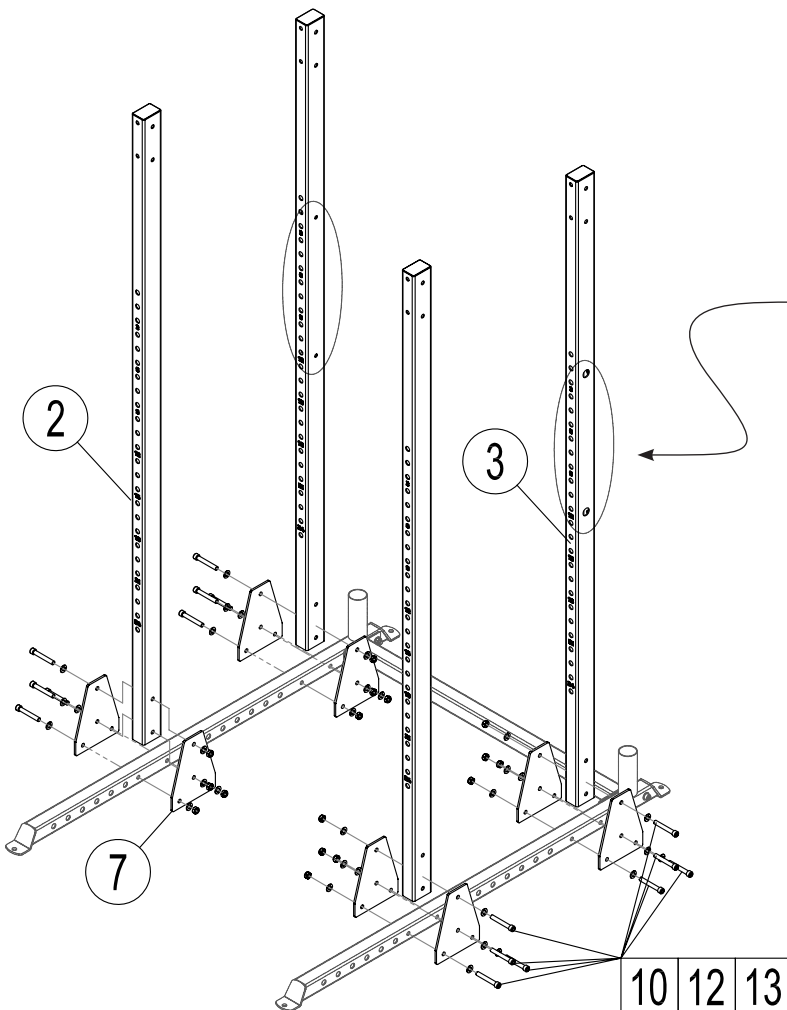
**ΠΡΟΣΟΧΗ:** Προσέξτε την θέση και τον προσανατολισμό των πίσω ορθοστατών (3). Δείτε τις κυκλωμένες τρύπες που βρίσκονται στο πλάι των ορθοστατών για να βεβαιωθείτε για τη σωστή συναρμολόγηση.





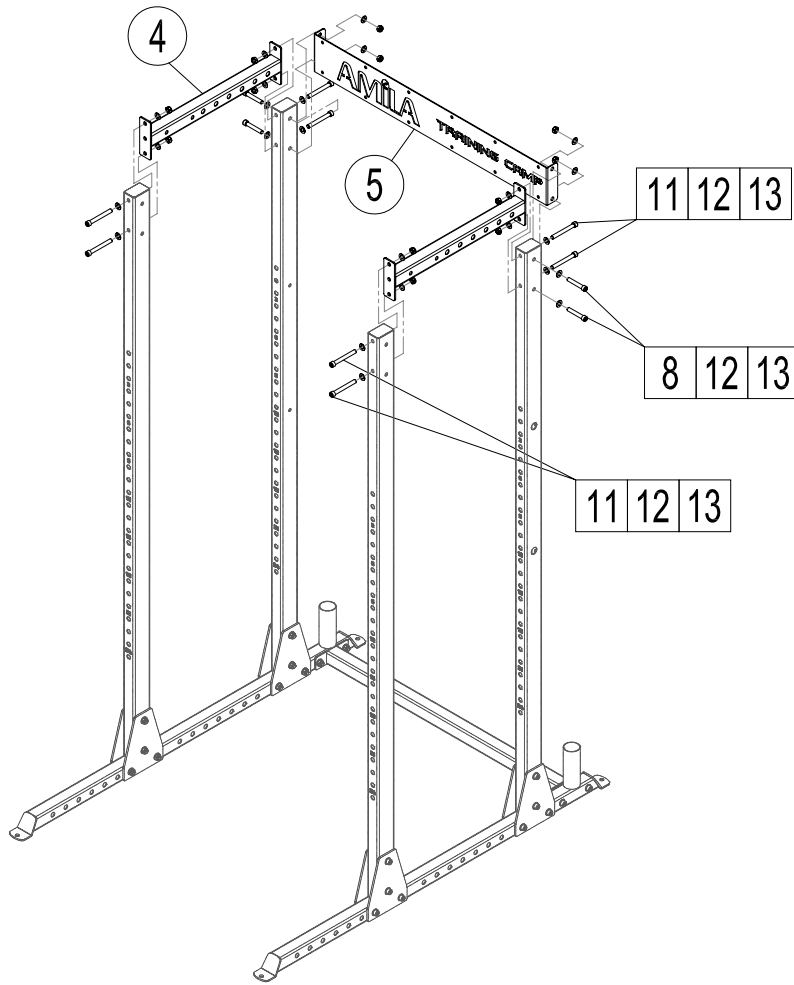

#	ΤΜΧ	ΣΧΗΜΑ
10	16	
12	32	
13	16	

### Βήμα 3



Συνδέστε τους οριζόντιους δοκούς (4) και την πίσω πλάκα (5) στους ορθοστάτες (2 & 3) χρησιμοποιώντας ροδέλες (12), παξιμάδια (13), και:

- Για την πίσω πλάκα (5) βίδες κοντές (M12x70),
- Για τους οριζόντιους δοκούς (4) βίδες μακριές (M12x100).

#	ΤΜΧ	ΣΧΗΜΑ
8	4	
11	8	
12	24	
13	12	

### Βήμα 4

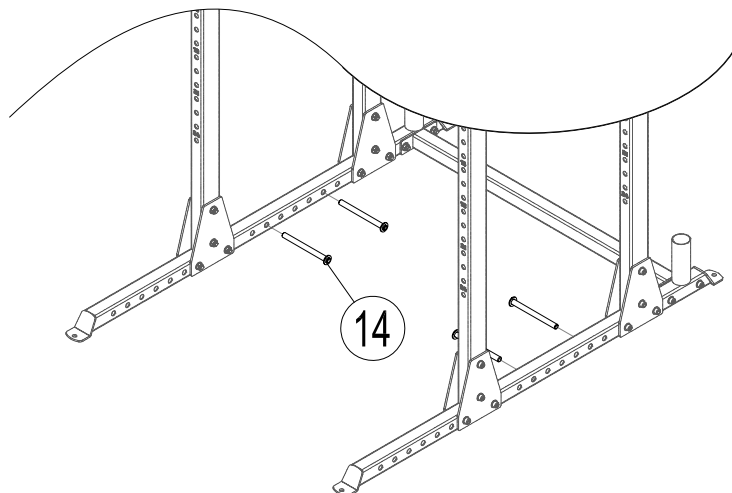

Πλέον, το μόνο που έχει απομείνει είναι να εισάγετε τους σωλήνες για σύνδεση λάστιχων (14) στις επιθυμητές τρύπες των οριζόντιων δοκών (1).

**PARTS LIST**

#	PCS	DESCRIPTION
1	2	Front base tubes
2	2	Front upright tubes
3	2	Rear upright tubes
4	2	Upper crossbars
5	1	Logo plate
6	1	Lower crossbar
7	8	Connecting plates

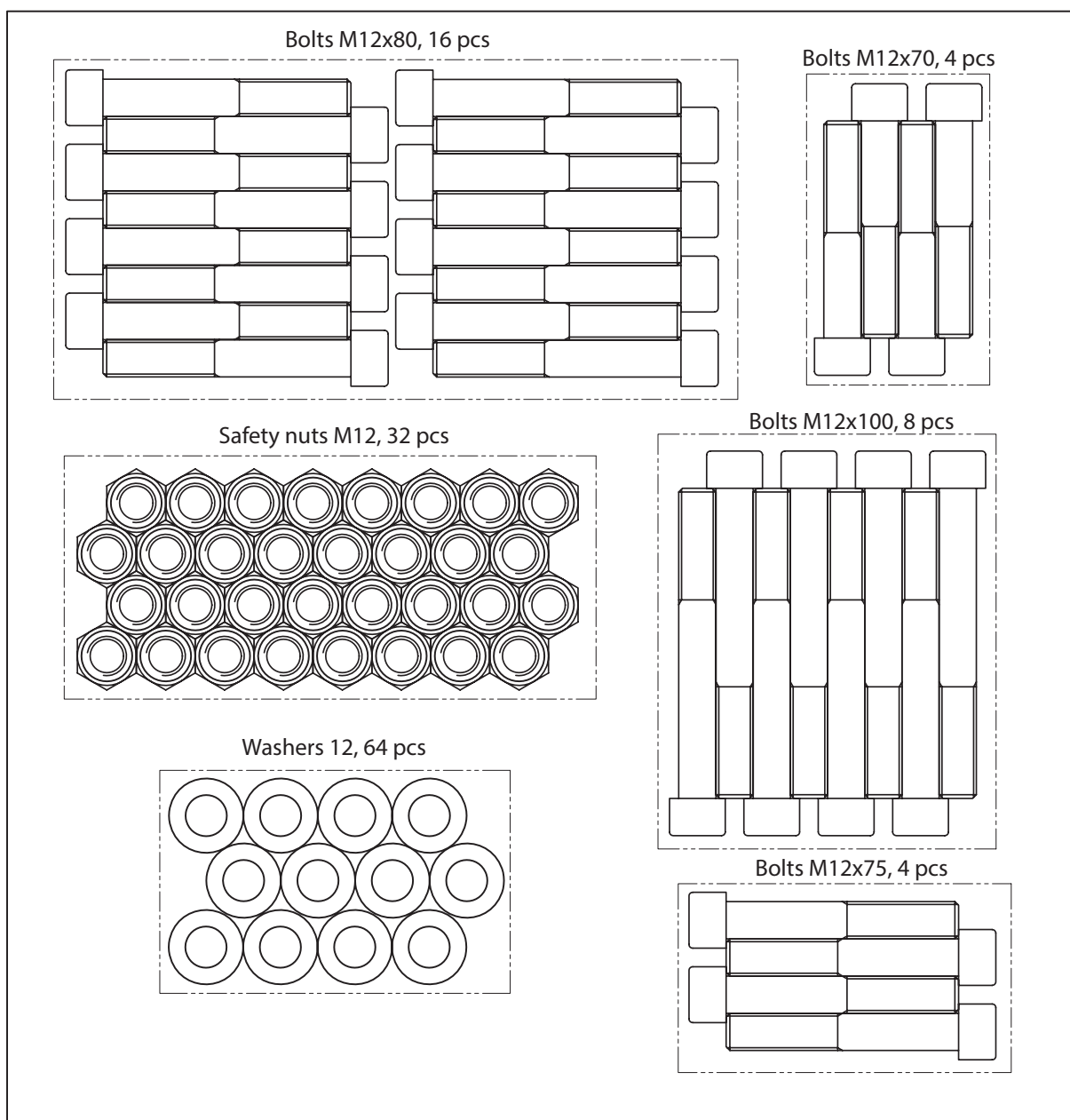

#	PCS	DESCRIPTION
8	4	Bolt M12x70
9	4	Bolt M12x75
10	16	Bolt M12x80
11	8	Bolt M12x100
12	64	Washer 12
13	32	Safety nut M12
14	4	Power-band pegs

**CARD WITH BOLTS / WASHERS / NUTS**



ASSEMBLY INSTRUCTIONS

Step 1

#	PCS	SHAPE
9	4	
12	8	
13	4	

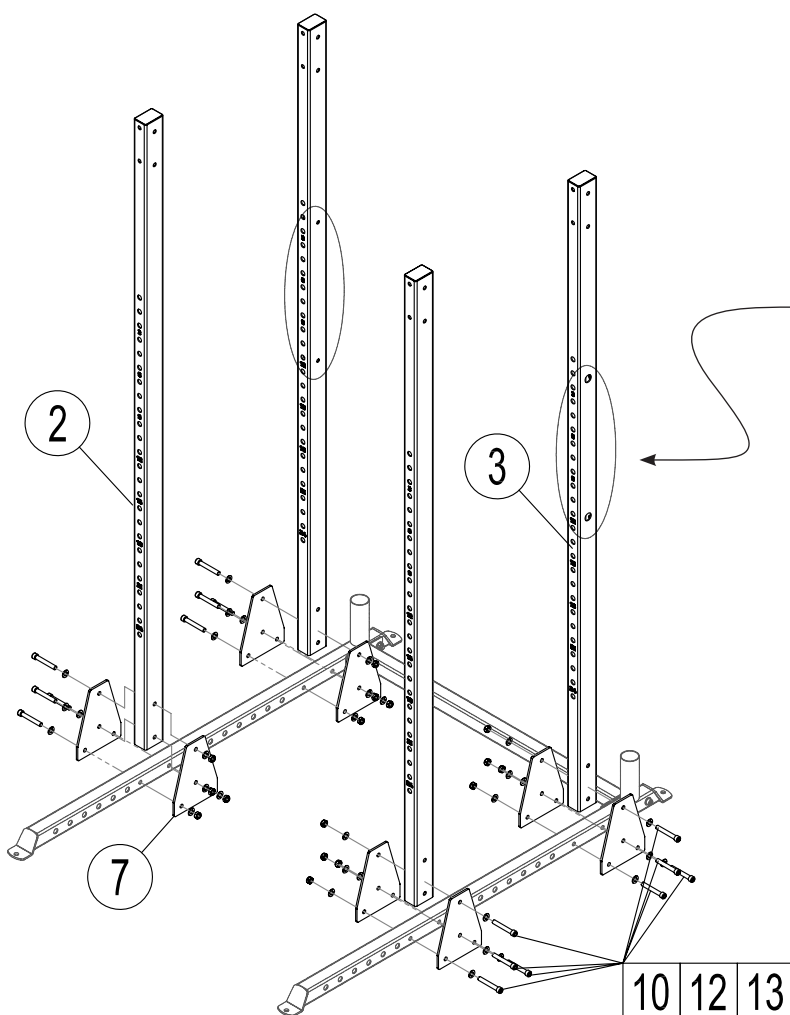
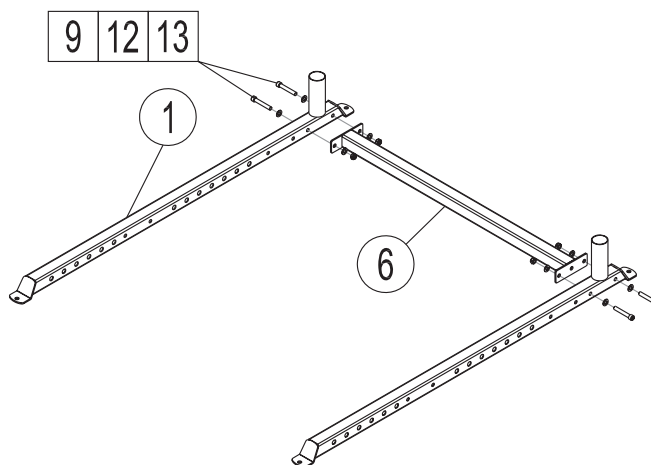

Connect the front base tubes (1) with the lower crossbar (6) using bolts (9), washers(12) and safety nuts (13).



Step 2

Connect the front (2) and rear (3) upright tubes to the front base tubes (1) using connecting plates (7), bolts (10), washers (12) and safety nuts(13).

**CAUTION:** Please pay attention to the correct orientation of the rear upright tubes (3). See the drawing on the left (circled areas) with the holes on the sides of the uprights.

#	PCS	SHAPE
10	16	
12	32	
13	16	

**Step 3**

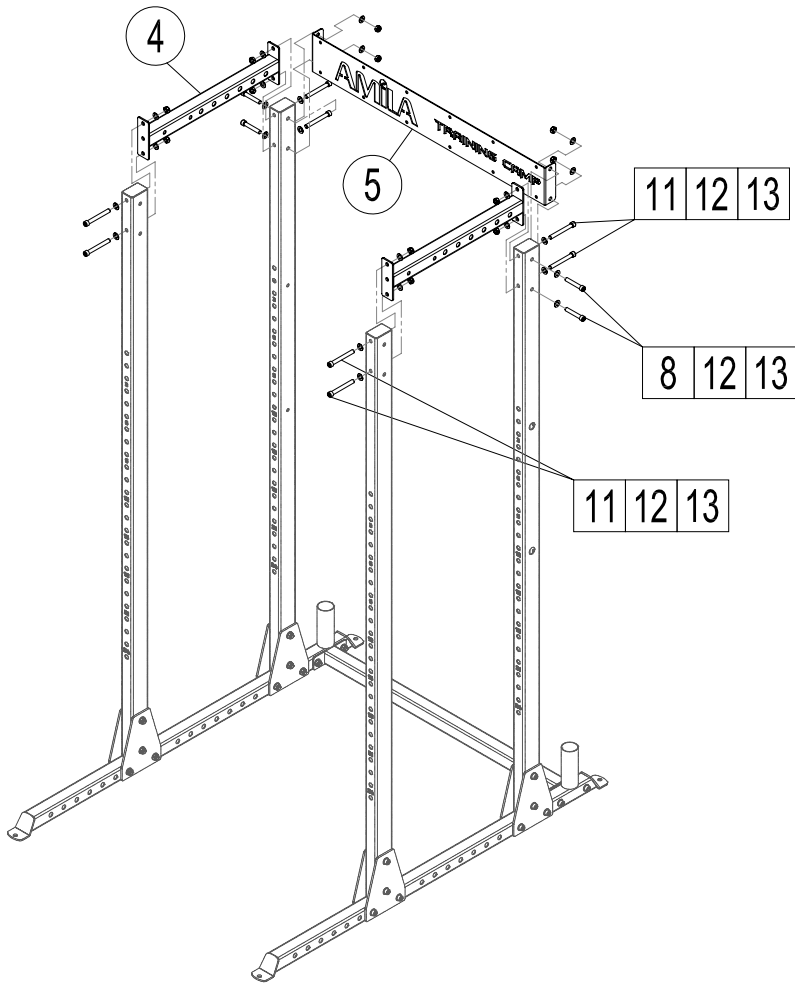

Connect the upper crossbars (4) and the logo plate (5) to the uprights (2 & 3) using washers (12), safety nuts(13), and:

- For the logo plate (5) short bolts (M12x70),
- For the upper crossbars (4) long bolts (M12x100).

#	PCS	SHAPE
8	4	
11	8	
12	24	
13	12	

**Step 4**

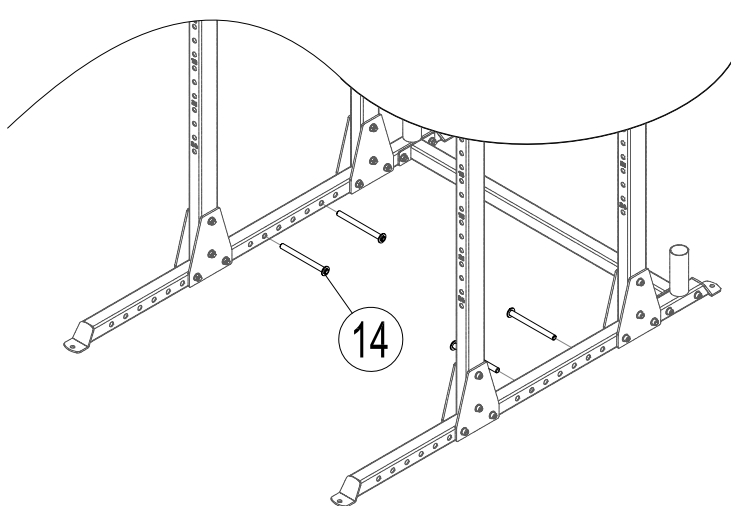

Finally, the only thing remaining to do is to insert the power-band pegs (14) in the holes of the front base tubes.

**ELDICO**<sup>™</sup>  
sport



in conformity with the  
alternative packing  
management system

Διανέμεται από την **ΕΛΔΙΚΟ ΣΠΟΡ ΜΟΝ. Α.Ε.Ε.**

Distributed by **ELDICO SPORT SA**

eMail: [support@eldico.gr](mailto:support@eldico.gr) • Web Site: [eldico.gr](http://eldico.gr)