



# SQUATSTAND

## Ορθοστάτες Squat Stand

(Οδηγίες Συναρμολόγησης | Assembly Instructions)

Οδηγίες  
συναρμολόγησης  
στη σελίδα 2

Assembly  
instructions  
on page 3

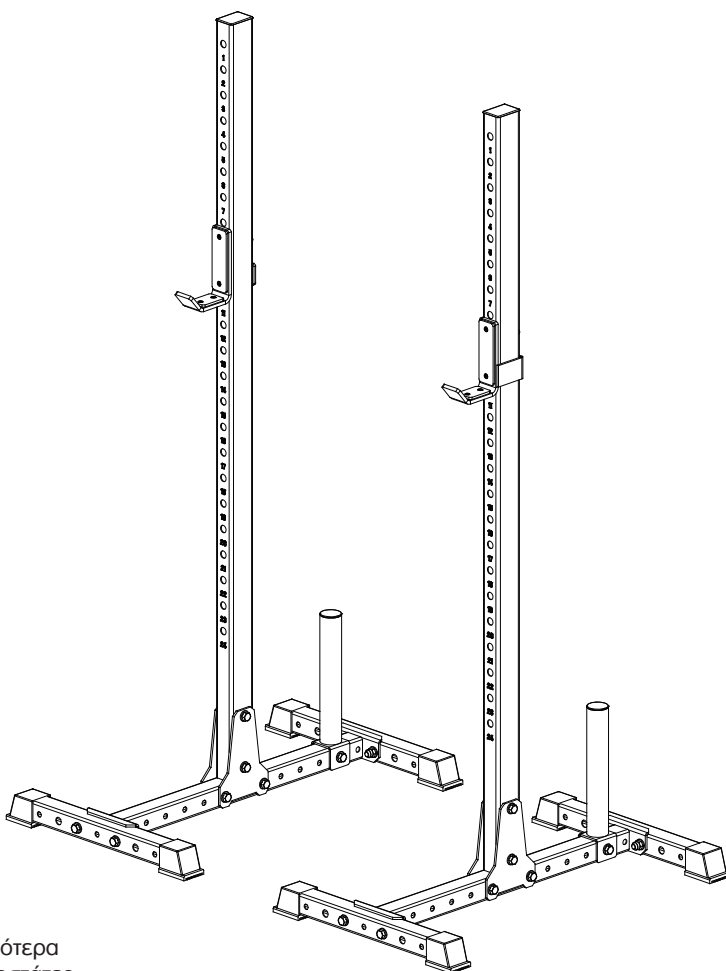

Μάθε περισσότερα  
για τους ορθοστάτες  
σκανάροντας το QR

Learn more about the  
squat stand by  
scanning the QR

ITEM NO.: **95204**



@amila.gr



AMILASPORTS

**WWW.AMILA.GR**

## ΣΥΝΑΡΜΟΛΟΓΗΣΗ

Πριν ξεκινήσετε, απλώστε όλα τα εξαρτήματα σε στο πάτωμα, κάπου που να έχετε άπλετο χώρο. Εξοικειωθείτε με τα εξαρτήματα και τη συναρμολόγηση διαβάζοντας προσεκτικά τις οδηγίες.

## Βήμα 1

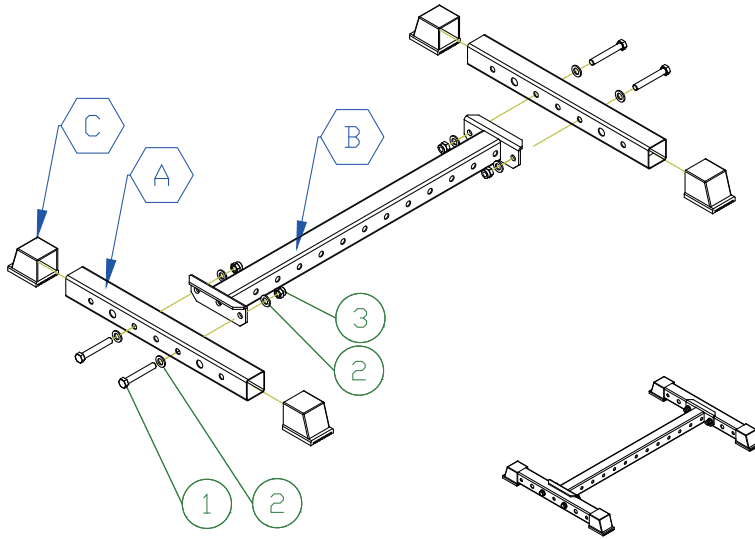

| # | ΤΜΧ | ΠΕΡΙΓΡΑΦΗ          |
|---|-----|--------------------|
| A | 4   | Σταθεροποιητής     |
| B | 2   | Συνδετικός σωλήνας |
| C | 8   | Καλύμματα          |

| # | ΤΜΧ | ΠΕΡΙΓΡΑΦΗ     |
|---|-----|---------------|
| 1 | 8   | Βίδες M12x80  |
| 2 | 16  | Ροδέλες M12   |
| 3 | 8   | Παξιμάδια M12 |

## Βήμα 2

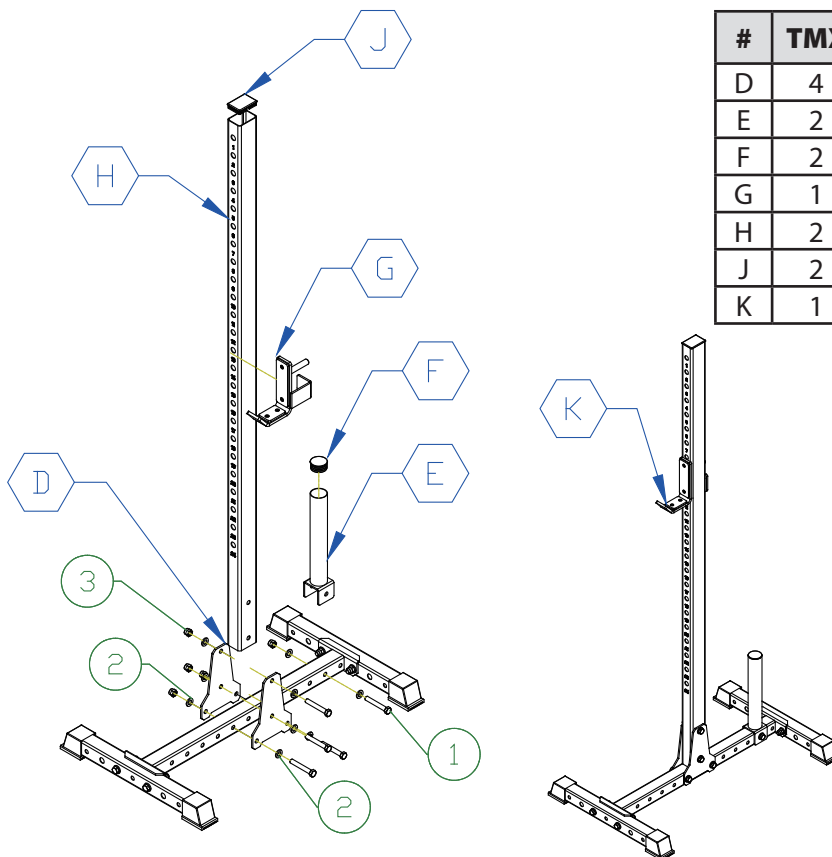

| # | ΤΜΧ | ΠΕΡΙΓΡΑΦΗ                |
|---|-----|--------------------------|
| D | 4   | Έλασμα                   |
| E | 2   | Υποδοχέας δίσκων         |
| F | 2   | Στρογγυλό καπάκι         |
| G | 1   | Δεξιό στήριγμα μπάρας    |
| H | 2   | Ορθοστάτες               |
| J | 2   | Παραλληλόγραμμο καπάκι   |
| K | 1   | Αριστερό στήριγμα μπάρας |

| # | ΤΜΧ | ΠΕΡΙΓΡΑΦΗ     |
|---|-----|---------------|
| 1 | 10  | Βίδες M12x80  |
| 2 | 20  | Ροδέλες M12   |
| 3 | 10  | Παξιμάδια M12 |

## ASSEMBLY

EN

Before you begin, take all parts out of the box and place them on the floor, somewhere with lots of space, in order to get acquainted with them by reading the instructions.

### Step 1

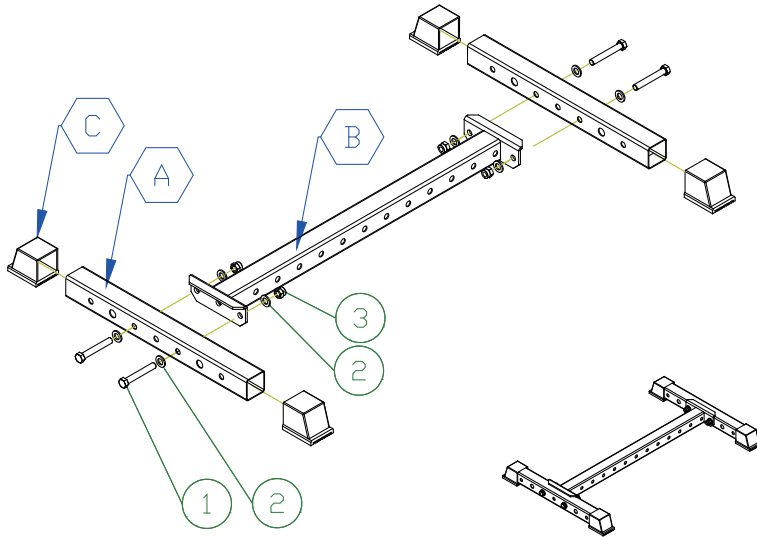

| # | PCS | DESCRIPTION      |
|---|-----|------------------|
| A | 4   | Base frame       |
| B | 2   | Connecting frame |
| C | 8   | Foot cover       |

| # | PCS | DESCRIPTION  |
|---|-----|--------------|
| 1 | 8   | Bolt M12x80  |
| 2 | 16  | Washer M12   |
| 3 | 8   | Lock nut M12 |

### Step 2

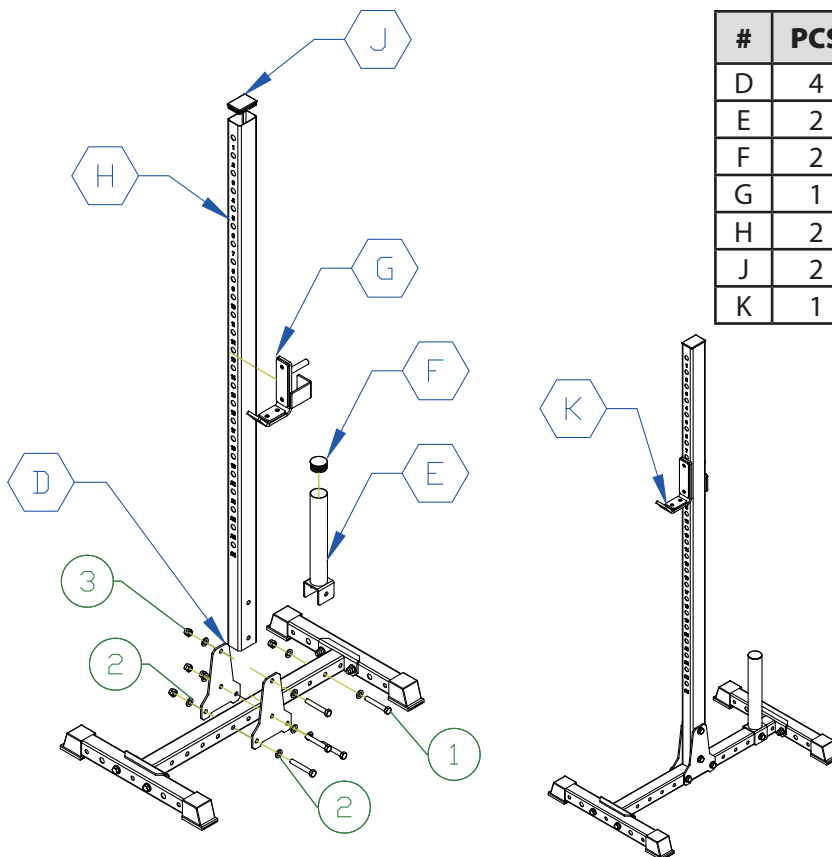

| # | PCS | DESCRIPTION            |
|---|-----|------------------------|
| D | 4   | Splint                 |
| E | 2   | Bell rod               |
| F | 2   | Round cup              |
| G | 1   | Barbell right bracker  |
| H | 2   | Uprights               |
| J | 2   | Rectangular pipe plugs |
| K | 1   | Barbell left bracker   |

| # | PCS | DESCRIPTION  |
|---|-----|--------------|
| 1 | 10  | Bolt M12x80  |
| 2 | 20  | Washer M12   |
| 3 | 10  | Lock nut M12 |

**ELDICO**<sup>™</sup>  
sport



in conformity with the  
alternative packing  
management system

Διανέμεται από την **ΕΛΔΙΚΟ ΣΠΟΡ ΜΟΝ. Α.Ε.Ε.**

Distributed by **ELDICO SPORT SA**

eMail: [support@eldico.gr](mailto:support@eldico.gr) • Web Site: [eldico.gr](http://eldico.gr)