



TRAMPOLINE 38"

Τραμπολίνο Διαμέτρου 97cm

(Οδηγίες Συναρμολόγησης | Assembly Instructions)



Μάθε περισσότερα
για το τραμπολίνο
σκανάροντας το QR

Learn more about
the trampoline by
scanning the QR

ITEM NO.: 70260



@amila.gr



AMILASPORTS

WWW.AMILA.GR

ΛΙΣΤΑ ΕΞΑΡΤΗΜΑΤΩΝ / PARTS LIST

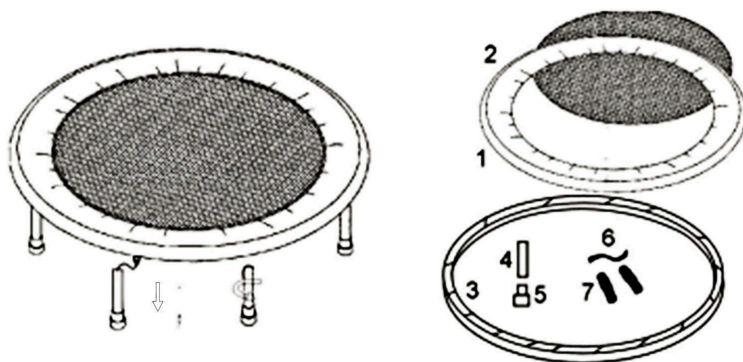

#	TMX/PCS	ΠΕΡΙΓΡΑΦΗ	DESCRIPTION
1	1	Κάλυμμα από PVC	PVC cover
2	1	Επιφάνεια αναπήδησης	Jumping mat
3	1	Σκελετός	Pipe frame
4	6	Πόδια	Legs
5	6	Καπάκια ποδιών	Cap
6	16	Ελάσματα στερέωσης ελατηρίων	Clamping hoop
7	32	Ελατήρια	Spring

ΣΥΝΑΡΜΟΛΟΓΗΣΗ / ASSEMBLY

1. Αφαιρέστε τα καπάκια από τις υποδοχές των ποδιών στο κάτω μέρος του σκελετού.
 2. Βιδώστε τα πόδια στις υποδοχές τους.
 3. Ελέγξτε ότι όλα τα ελατήρια και ελάσματα στερέωσης βρίσκονται στη θέση τους.
 4. Βεβαιωθείτε ότι υπάρχει 1 μέτρο ελεύθερου χώρου γύρω από το τραμπολίνο πριν τη χρήση και ότι το ταβάνι είναι αρκετά ψηλό.
 5. Μην πατάτε στον σκελετό όταν ανεβαίνετε στο τραμπολίνο γιατί μπορεί να τουμπάρει.
1. Pull down the protective transportation caps from the screw connections of the frame.
 2. Screw the legs onto the frame.
 3. Check that all springs and clamping hoops are in place.
 4. Be sure you have at least 1m free space around the trampoline when using it and also that the ceiling is high enough.
 5. Do not step on the frame when getting on the trampoline, otherwise the trampoline will tilt.

ELDICO
sport



Διανέμεται από την **ΕΛΔΙΚΟ ΣΠΟΡ ΜΟΝ. Α.Ε.Ε.**

Distributed by **ELDICO SPORT SA**

eMail: support@eldico.gr • Web Site: eldico.gr