



BASKETBALLHOOP IG5

ΜΠΑΣΚΕΤΑ INGROUND TEMPERED 8mm

(Οδηγίες Συναρμολόγησης | Assembly Instructions)

Οδηγός
συναρμολόγησης
στη σελίδα 2

Assembly
instructions
on page 10

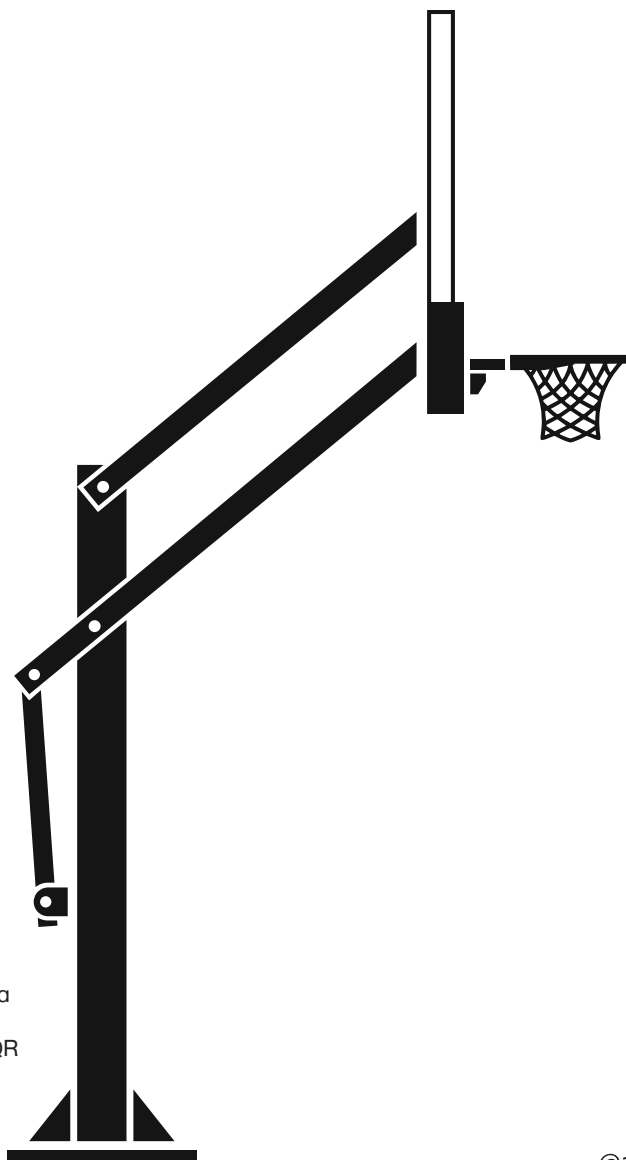

Μάθε περισσότερα
για τη μπάσκετ
σκανάροντας το QR

Learn more about
the basketball by
scanning the QR

ITEM NO.: 49215



@amila.gr



AMILASPORTS

WWW.AMILA.GR

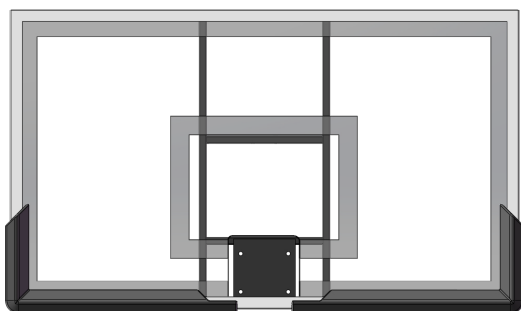

Ταμπλό



Στεφάνι



Δίχτυ



Άνω οριζόντιοι σωλήνες

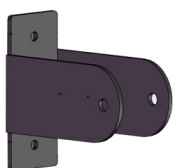
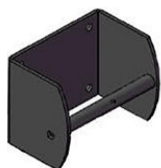

Κάτω οριζόντιοι σωλήνες

Στήριγμα
ρυθμιστή
ύψους

Κάτω άρθρωση

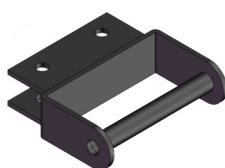

Άνω άρθρωση

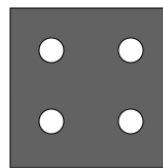
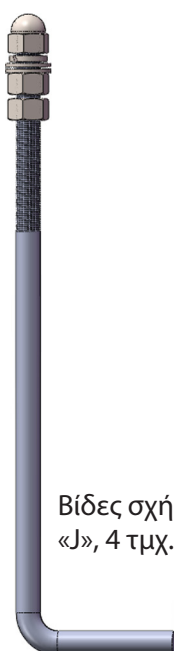
Πλάκα
στήριξηςΒίδες σχήματος
«J», 4 τμχ.Μπετόβεργες,
4 τμχ.

Μανιβέλα

Ρυθμιστής
ύψους

Στύλος

ΒΙΔΕΣ ΠΟΥ ΘΑ ΧΡΗΣΙΜΟΠΟΙΗΘΟΥΝ ΣΤΗ ΣΥΝΑΡΜΟΛΟΓΗΣΗ

GR

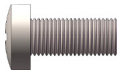

#2, M6x14mm, 4 τμχ.



#M, M10x45mm, 2 τμχ.

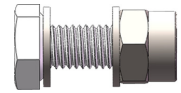

#3, M10x30mm, 4 τμχ.

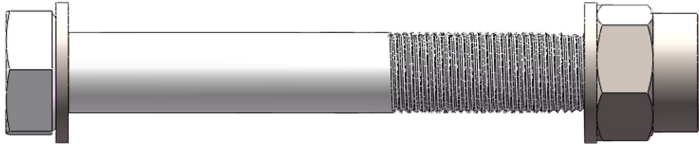

#A, M16x120mm, 1 τμχ.

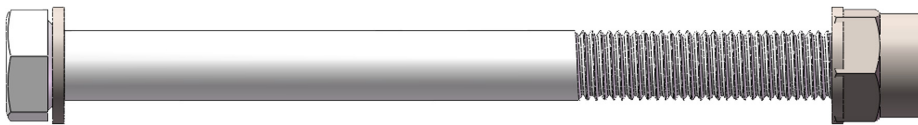

#L, M12x150mm, 2 τμχ.



#F, M12x230mm, 2 τμχ.

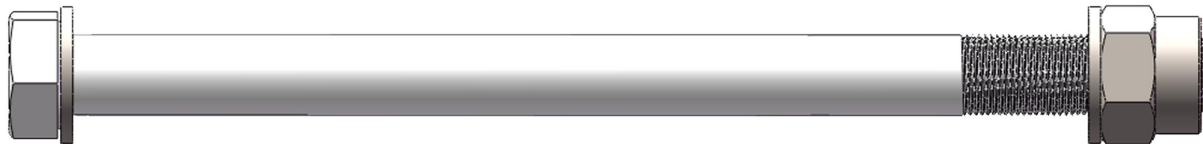

#G, M16x285mm, 1 τμχ.

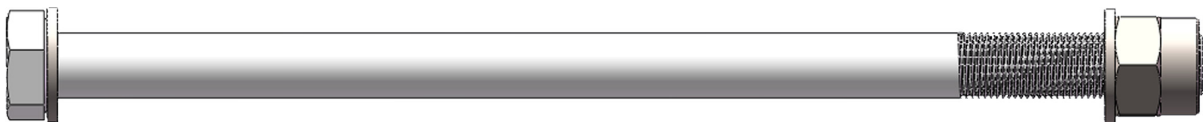

#D, M20x285mm, 1 τμχ.



#E, M20x285mm, 1 τμχ.

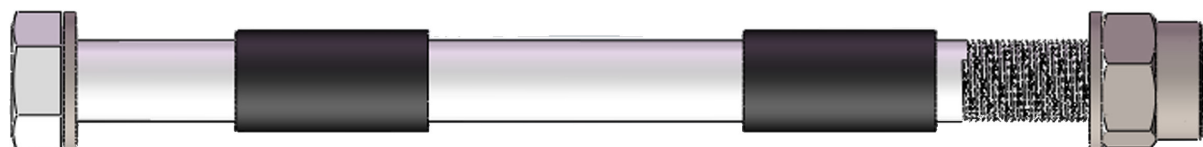

#C, M20x285mm, 1 τμχ.

Διαστάσεις ταμπλό	138,5x81cm
Συνολικό βάρος	130kg
Ρύθμιση ύψους (A)	165-305cm
Προεξοχή ταμπλό (B)	101-123cm
Στεφάνι → κορυφή ταμπλό (C)	62,5cm
Άκρης βάσης → εμπρός μέρος ταμπλό στο μέγιστο ύψος (F)	93,5cm

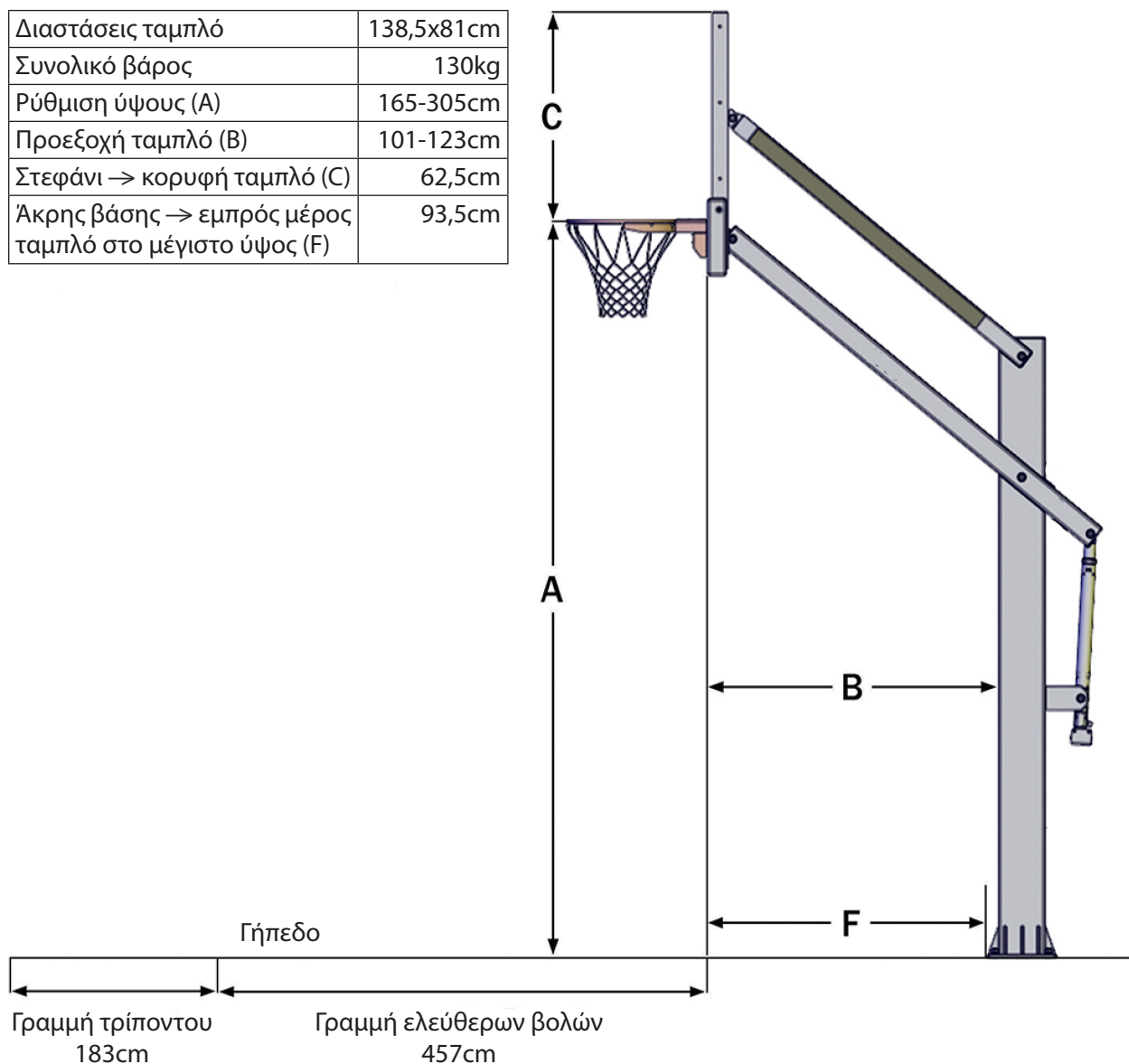

ΠΡΟΕΤΟΙΜΑΣΙΑ ΕΓΚΑΤΑΣΤΑΣΗΣ

Θα χρειαστείτε τα ακόλουθα εργαλεία/εξαρτήματα:

- Φτυάρι
- Καρότσι
- Εργαλείο σκαψίματος τρυπών για στύλους φράχτη
- Λάστιχο κήπου
- Σανίδες (προαιρετικά) για τον σχηματισμό της τρύπας
- Μυστρί
- Αλφάδι
- Μέτρο
- Κλειδιά για σφίξιμο των παξιμαδιών
- Σανιδάκια για το φινίρισμα της τρύπας
- Σύρμα
- Περίπου 10 σακιά άμμος
- Περίπου 6 σακιά χαλίκι
- Περίπου 32 κιλά τσιμέντο

ΣΥΝΑΡΜΟΛΟΓΗΣΗ

GR

Το σκάψιμο της τρύπας και η στήριξη της βάσης της μπασκέτας σε αυτήν είναι μια εργασία που απαιτεί να έχετε σχετικές γνώσεις και εμπειρία (σκαψίματα, χτισίματα κλπ.). Σε περίπτωση που δεν έχετε την εμπειρία αυτή, σας συμβουλεύουμε να μην αποπειραθείτε να πειραματιστείτε με την μπασκέτα, υπάρχει μεγάλος κίνδυνος τραυματισμού. Συνιστάται να αναθέσετε την εργασία σε κάποιο ειδικευμένο συνεργείο.

1) Συναρμολόγηση πλάκας στήριξης

- 1) Αφαιρέστε από τις βίδες σχήματος «J» το πρώτο παξιμάδι και τις τρεις (3) ροδέλες στο άνω μέρος και κρατήστε τα ασφαλή, θα σας χρειαστούν αργότερα.
- 2) Αφαιρέστε το άνω παξιμάδι (από τα δύο που έμειναν) από κάθε βίδα σχήματος «J» και βιδώστε το εναπομείναν παξιμάδι όσο πιο κάτω πάει.
- 3) Στερεώστε στην πλάκα στήριξης τις βίδες σχήματος «J» χρησιμοποιώντας το παξιμάδι που μόλις προηγουμένως αφαιρέσατε. Προσέξτε τη φορά που θα πρέπει να έχουν οι βίδες σχήματος «J», το τελείωμά τους θα πρέπει να σχηματίζει ένα τετράγωνο (βλέπε σχήμα παραπλεύρως).

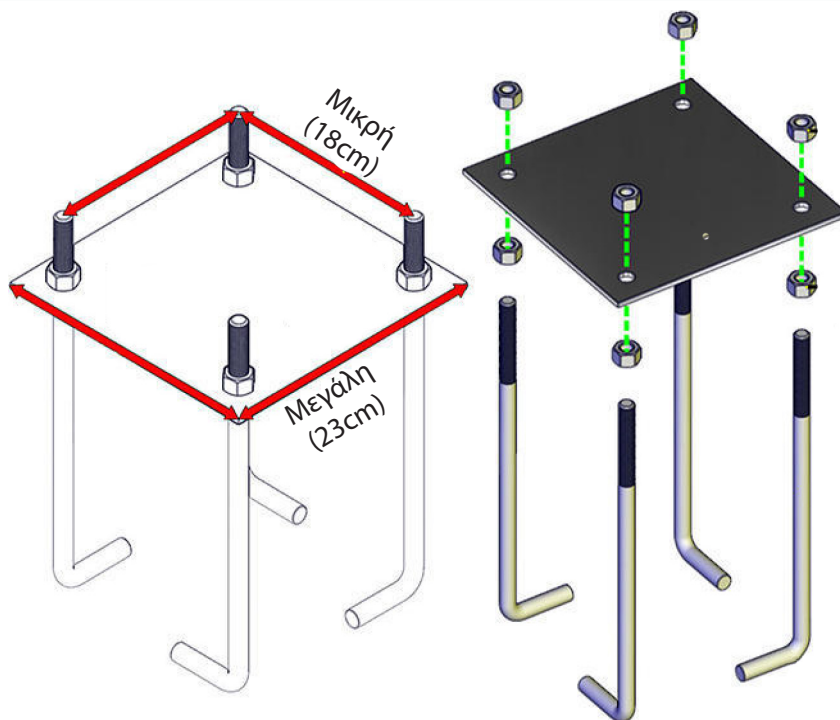

ΣΗΜΑΝΤΙΚΟ: Να έχετε υπ' όψιν σας ότι, παρόλο που η πλάκα στήριξης είναι σχήματος τετραγώνου με πλευρά 27 εκατοστών, οι αποστάσεις ανάμεσα στις τρύπες δεν είναι ίδιες. Δηλαδή, οι τρύπες με απόσταση μεταξύ τους 18 εκατοστών θα πρέπει να τοποθετηθούν ως μπροστινές/πίσω, ενώ οι τρύπες με απόσταση μεταξύ τους 23 εκατοστών αντιστοιχούν στο πλάι της μπασκέτας.

2) Σκάψιμο τρύπας και στερέωση πλάκας

Υπολογίστε που θα σκάψετε την τρύπα συμβουλευόμενοι το σχέδιο της προηγούμενης σελίδας (γράμμα «F»). Χρησιμοποιώντας το σχέδιο αυτό θα μπορείτε να υπολογίσετε τη σωστή θέση της τρύπας, έχοντας πρώτα αποφασίσει την θέση που θα έχει το ταμπλό με την ολοκλήρωση της εγκατάστασης.



- 1) Σκάψτε μια τρύπα βάθους ενός μέτρου (1m), διαστάσεων μισό επί μισό μέτρο (0,50x0,50m). Μπορείτε να χρησιμοποιήσετε σανιδάκια περιμετρικά της τρύπας ούτως ώστε το τελείωμά της να είναι τετράγωνο και ακριβώς στο ίδιο επίπεδο με το έδαφος (για πλήρη ανάλυση δείτε σχεδιάγραμμα επόμενης σελίδας).
- 2) Δέστε με σύρμα τις μπετόβεργες στο κάτω μέρος των βιδών σχήματος «J».
- 3) Φτιάξτε μπετό με τσιμέντο, χαλίκι και άμμο.
- 4) Τοποθετήστε το σετ πλάκας στήριξης με τις μπετόβεργες μέσα στην τρύπα, κρατήστε το σταθερό στο επιθυμητό σημείο και σιγά-σιγά γεμίστε την τρύπα με μπετό ρίχνοντάς το από το πλάι.

- 5) Χρησιμοποιήστε ένα μέτρο για να βεβαιωθείτε ότι ο προσανατολισμός της πλάκα στήριξης είναι απολύτως κάθετος προς το γήπεδο και στην απόσταση που επιθυμείτε.
- 6) Χρησιμοποιήστε ένα αλφάδι για να βεβαιωθείτε ότι η πλάκα στήριξης είναι απολύτως οριζόντια.
- 7) Αφήστε το μπετό να στεγνώσει για πέντε (5) ημέρες.

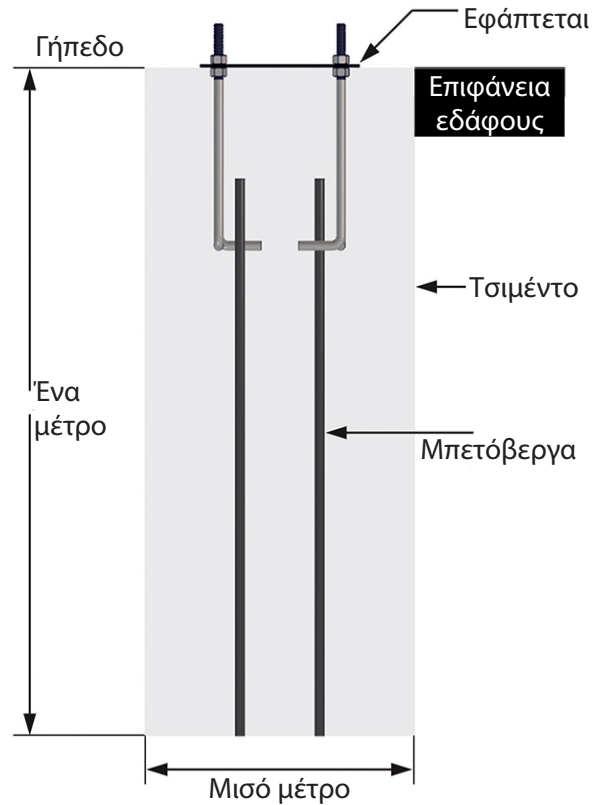
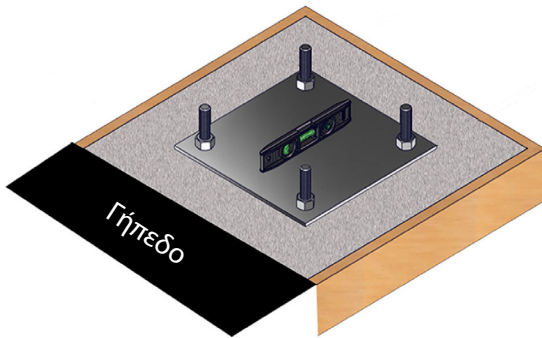

3) Έλεγχος οριζοντιοποίησης

- 1) Πρώτα βεβαιωθείτε ότι οι βίδες είναι καθαρές από τσιμέντο ή άλλα σκουπίδια ξεβιδώνοντας και βιδώνοντας ξανά τα παξιμάδια
- 2) Βεβαιωθείτε ότι τα παξιμάδια είναι απόλυτα οριζοντιοποιημένα. Ενδέχεται να χρειαστεί μια πολύ μικρή περιστροφή σε κάποια παξιμάδια για να επιτευχθεί η πλήρης οριζοντιοποίηση.

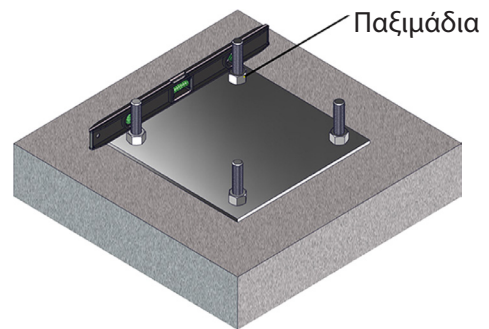

4) Τοποθέτηση στύλου

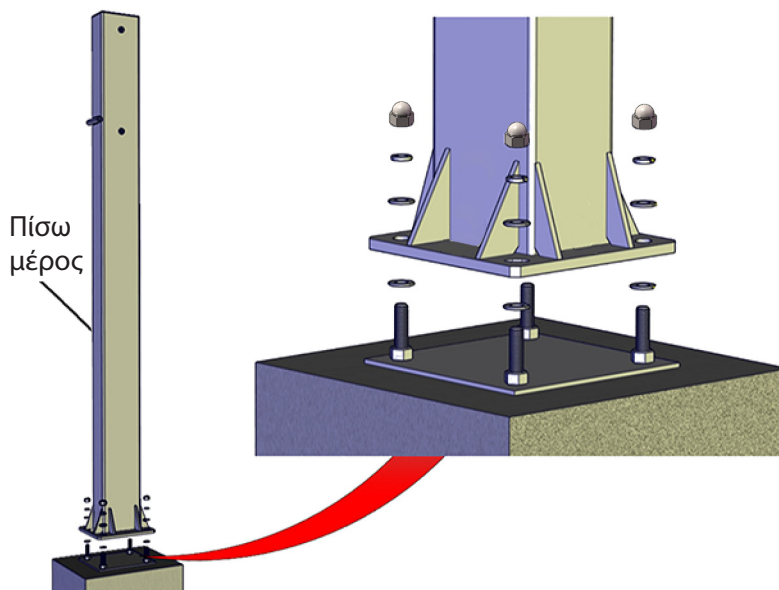

Για το βήμα αυτό συνίσταται η ομαδική προσπάθεια τεσσάρων (4) ανθρώπων, όπου έκαστος εξ' αυτών να είναι σε θέση να σηκώσει βάρος περί τα 45 κιλά.

- 1) Τοποθετήστε τον στύλο στη βάση και στερεώστε τον με τα παξιμάδια και τις ροδέλες που αφαιρέσατε στην αρχή του 1ου βήματος. Προσέξτε το σχέδιο, ένα σετ ροδέλες πρέπει να τοποθετηθεί κάτω από τον στύλο.

5) Τοποθέτηση στηρίγματος ρυθμιστή ύψους

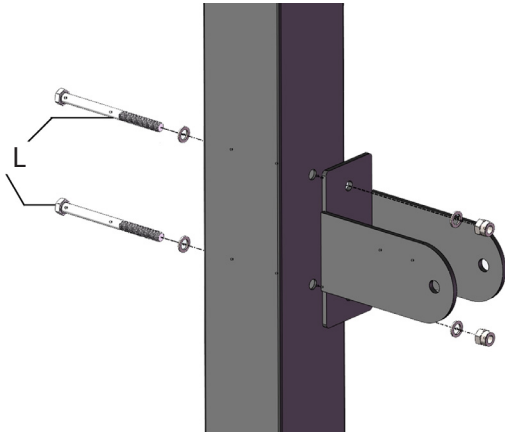

- 1) Στερεώστε το στήριγμα ρυθμιστή ύψους στο πίσω μέρος του στύλου χρησιμοποιώντας βίδες (L).

6) Κάτω οριζόντιοι σωλήνες και ρυθμιστής ύψους

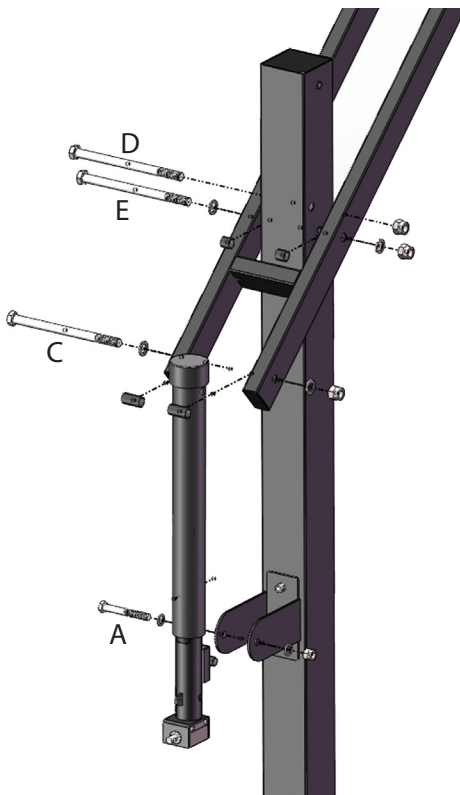

- 1) Πρώτα περάστε τους κάτω οριζόντιους σωλήνες από τον επάνω μέρος του στύλου και στερεώστε τους με βίδα (E). Προσέξτε την θέση των τριβέων και των ροδελών στο διάγραμμα παραπλεύρως, πρέπει να βρίσκονται μεταξύ του στύλου και των σωλήνων.
- 2) Τοποθετήστε την βίδα D στην άνω τρύπα. Η βίδα αυτή χρησιμεύει στο να περιορίζεται το ελάχιστο ύψος που μπορεί να επιτευχθεί με τη μπασκέτα στα 230cm.
- 3) Στερεώστε το κάτω μέρος του ρυθμιστή ύψους στο στήριγμά του με βίδα (A).
- 4) Τέλος, σηκώστε τους οριζόντιους σωλήνες και ενώστε τους με το άνω μέρος του ρυθμιστή ύψους με άλλη βίδα (C), προσέχοντας τη σωστή θέση τριβέων και ροδελών.

7) Στεφάνι και κάτω άρθρωση

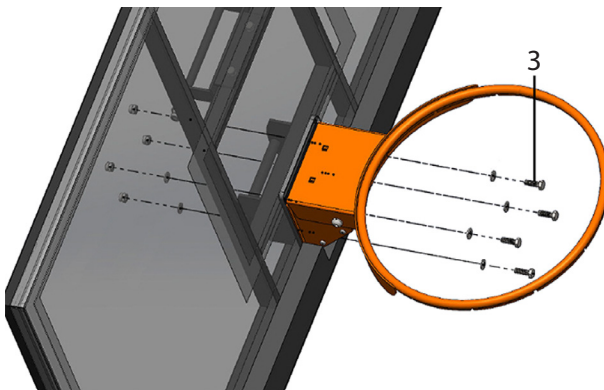

- 1) Χρησιμοποιήστε βίδες (3) για να στερεώσετε το στεφάνι και την κάτω άρθρωση στο ταμπλό.

8) Κάλυμμα βάσης στεφανιού

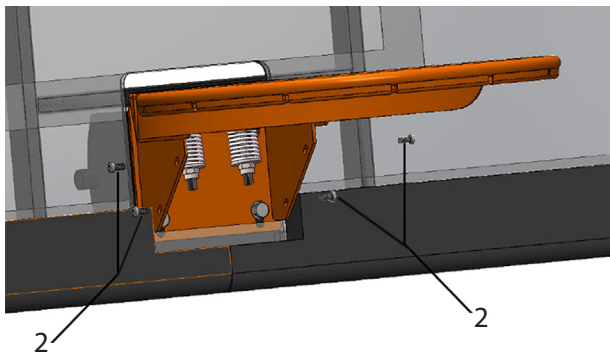

- 1) Στερεώστε το κάλυμμα της βάσης του στεφανιού στο κάτω μέρος του χρησιμοποιώντας 2 βίδες (2) από κάθε πλευρά (Το κάλυμμα δεν είναι ορατό στο διάγραμμα παραπλεύρως, μόνο το στεφάνι και οι βίδες).

9) Άνω οριζόντιοι σωλήνες

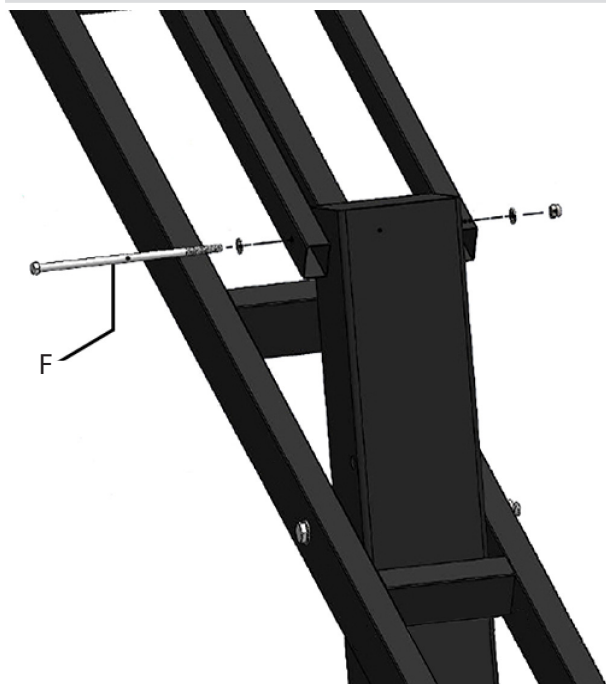

- 1) Στερεώστε την μία άκρη των άνω οριζόντιων σωλήνων στο άνω μέρος του στύλου με βίδα (F).
- 2) Έπειτα, τοποθετήστε τη μανιβέλα στον ρυθμιστή ύψους και κατεβάστε τους σωλήνες στο ελάχιστο δυνατό ύψος.

10) Ταμπλό (κάτω άρθρωση)

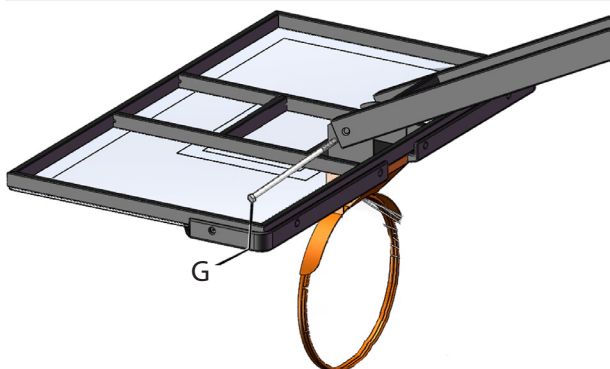

- 1) Χρησιμοποιήστε μία βίδα (G) για να στερεώσετε το ταμπλό στους κάτω οριζόντιους σωλήνες.

11) Ταμπλό (άνω άρθρωση)

- 1) Χρησιμοποιήστε 2 βίδες (M) για να στερεώσετε την άνω άρθρωση στο ταμπλό.
- 2) Σηκώστε το ταμπλό (απαιτείται η συνεργασία 3-4 ανθρώπων) και χρησιμοποιήστε μία βίδα (F) για να στερεώσετε τους άνω οριζόντιους σωλήνες στην άνω άρθρωση.

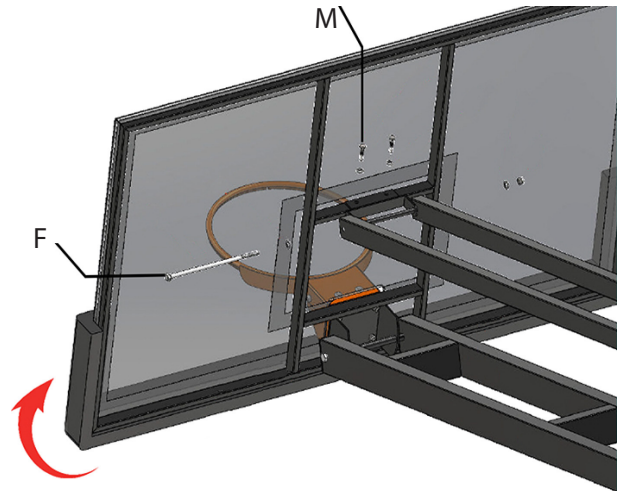

12) Δίχτυ

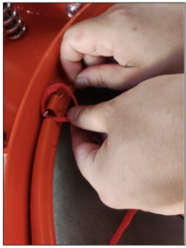

1



2



3

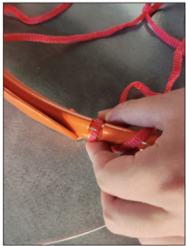

4



5



6

- 1) Τοποθετήστε το δίχτυ στο στεφάνι περνώντας το σύρμα του στεφανιού μέσα από τα θηλάκια του δικτυού.

PARTS LIST

EN

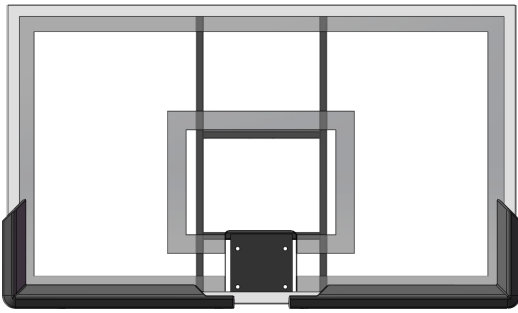

Backboard



Rim

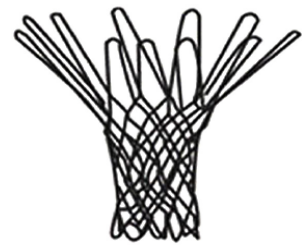

Net



Upper horizontal tubes



Lower horizontal tubes

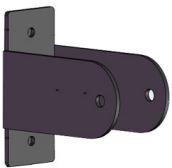

Height actuator base



Bottom joint

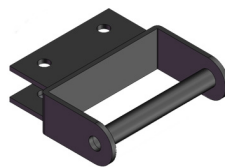

Top joint

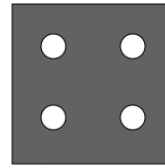

Base iron plate

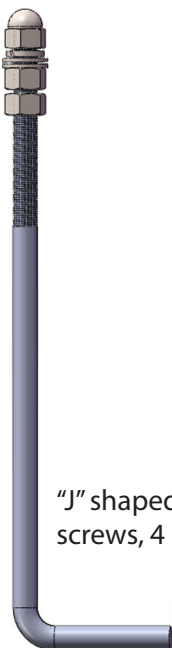

"J" shaped screws, 4 pcs



Rebar, 4 pcs



Crank

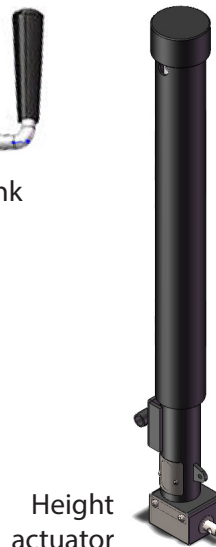

Height actuator



Main pole

BOLTS, NUTS, WASHERS and SPACERS

EN

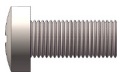

#2, M6x14mm, 4 pcs



#M, M10x45mm, 2 pcs

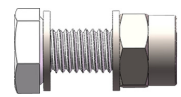

#3, M10x30mm, 4 pcs

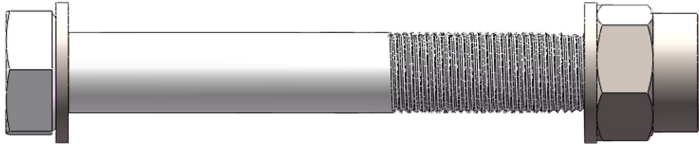

#A, M16x120mm, 1 pc

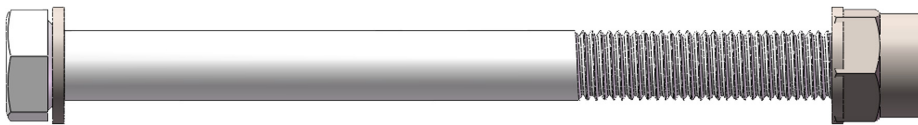

#L, M12x150mm, 2 pcs



#F, M12x230mm, 2 pcs

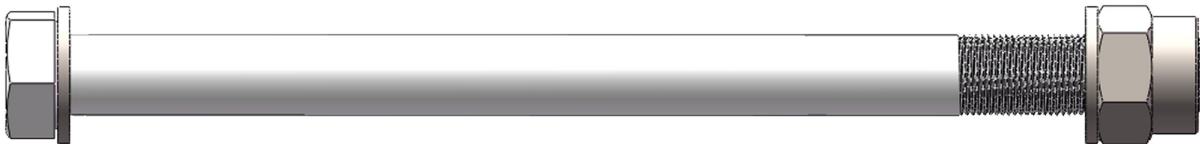

#G, M16x285mm, 1 pc

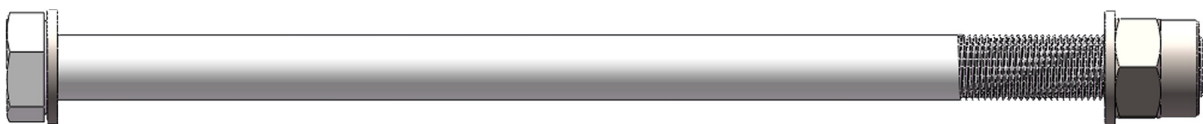

#D, M20x285mm, 1 pc



#E, M20x285mm, 1 pc

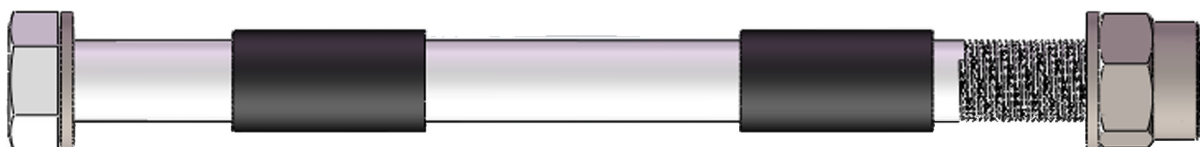

#C, M20x285mm, 1 pc

SPECS/DIMENSIONS

EN

Backboard dimensions	138,5x81cm
Total weight	130kg
Height range (A)	165-305cm
Backboard overhang (B)	101-123cm
Rim → top of backboard (C)	62,5cm
Baseplate → front of backboard at maximum height (F)	93,5cm

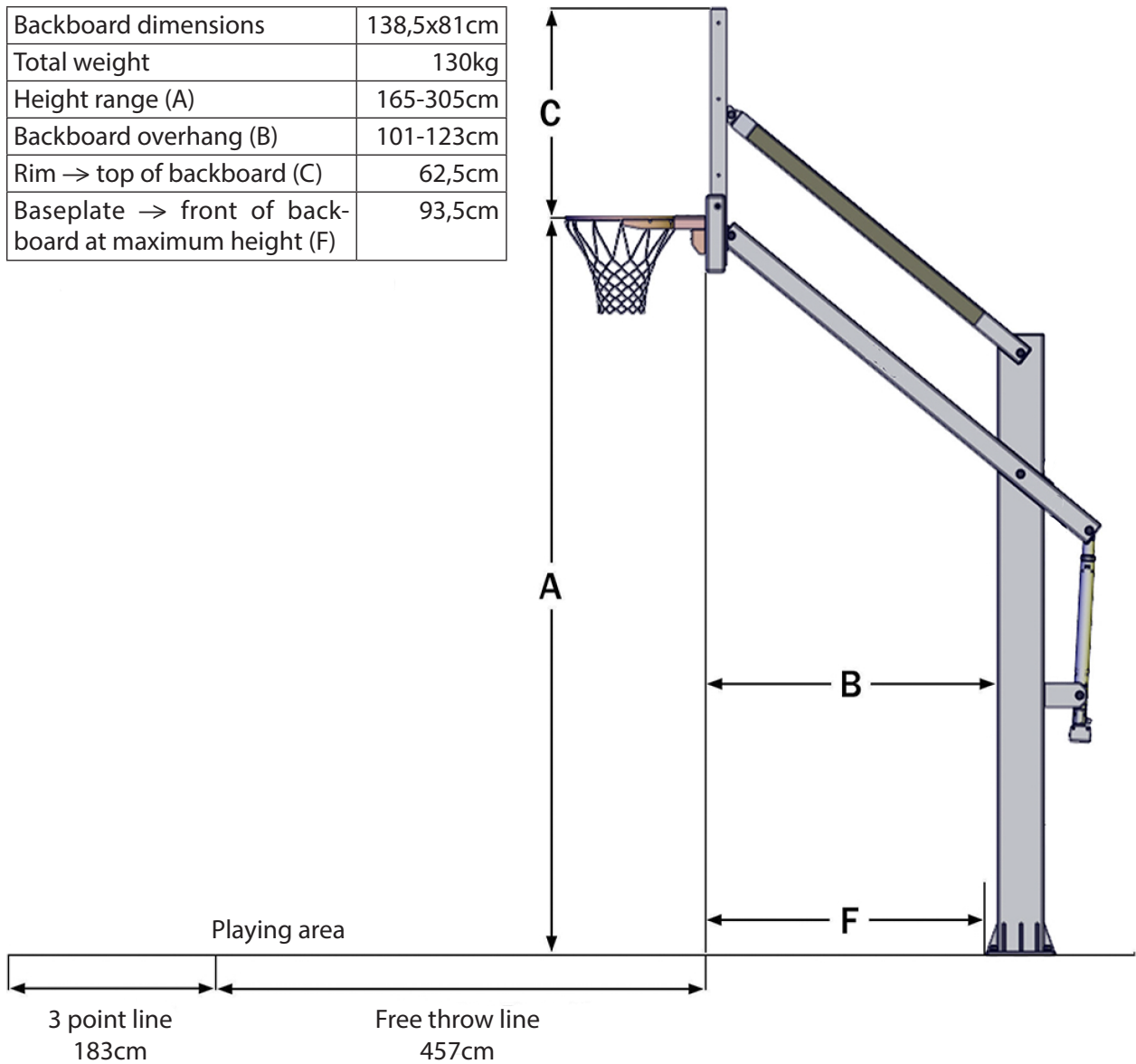

ITEMS NEEDED (BUT NOT INCLUDED)

- Shovel
- Wheel barrow
- Post hole digger
- Garden hose
- Trowel
- Hammer and nails
- Level
- Tape measure
- Large crescent wrenches (2)
- 2"x4" lumber
- Wire
- About 10 bags of sand
- About 6 bags of gravel
- About 32 kgs of cement

ASSEMBLY

Digging the hole and fixing the base of the basketball is a task that requires you to have relevant knowledge and experience (excavation, construction, etc.). If you do not have this experience, we advise you not to try to experiment with now, there is a great risk of injury. It is recommended that you entrust the work to qualified people.

EN

1) Base anchor assembly

- 1) Remove the first nut and three (3) washers from each of the "J" shaped screws and keep them somewhere safe, you will need them later on.
- 2) Remove the top of the 2 remaining nuts from the "J" shaped screws and screw the lower one to its lowest position.
- 3) Push the "J" shaped screws through the holes of the iron plate and fix them using the nut you just removed. Keep in mind to rotate the "J" shaped screws in order to form a square (see diagram on the right).

IMPORTANT: Keep in mind that, although the iron plate is square shaped with a 27cm side, the distance of the holes is not the same. The holes with a distance between them of 18cm should be placed at the front/back, whereas the holes with a distance of 23cm belong to the sides of the basketball.

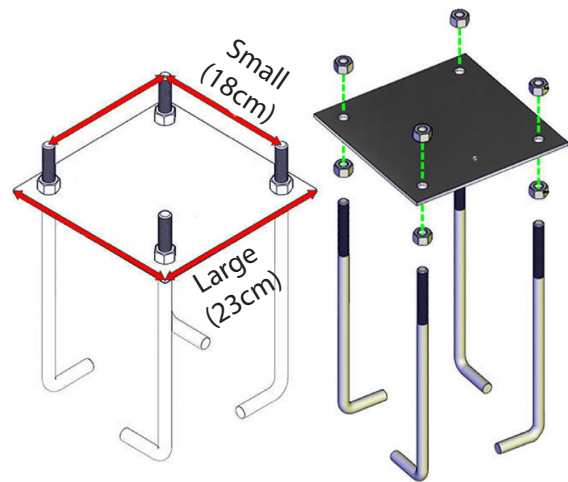

2) Digging the hole and fixing the anchor assembly

Figure the exact spot you will dig the hole by consulting the diagram on the previous page (letter "F"). Use this diagram to calculate the correct positioning of the hole, after first deciding on the position of the backboard after completing the assembly.

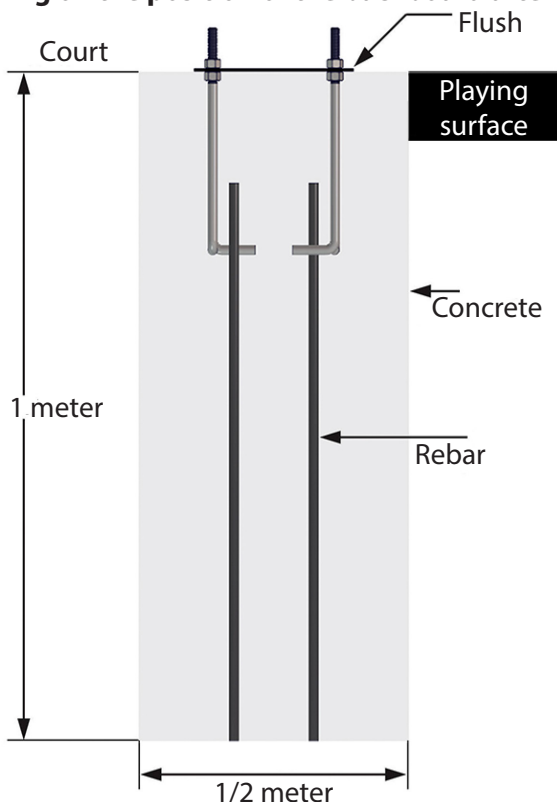

- 1) Dig a hole 1 meter deep, dimensions 0,50x0,50m. You may use 2"x4" lumber to form the top of the hole for finished aesthetics.
- 2) Tie the rebar with the "J" shaped screws using wire.
- 3) Make concrete using cement, sand and gravel.
- 4) Place the anchor base assembly + rebar inside the hole, hold it steady and slowly fill the hole with concrete pouring it from the sides.
- 5) Use the tape measure to make sure that the anchor base is square to the playing surface.
- 6) Use a level to verify that the anchor plate is level from front to back and side to side.
- 7) Allow the concrete to cure for five days.

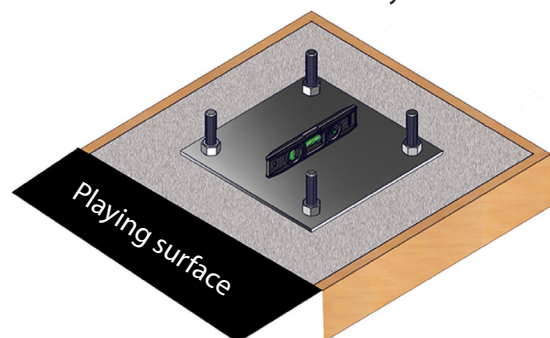

3) Check anchor leveling

- 1) Verify to see that there is no concrete or debris obstructing the threads on the anchor bolt holes by threading the anchor bolt holes in and out.
- 2) Verify with level that the nuts on the anchor system are perfectly level and parallel to playing surface. A slight rotation of the nuts may be required to produce a level surface before mounting the main pole.

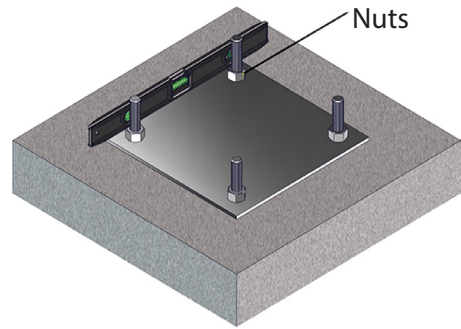

4) Fixing the main pole

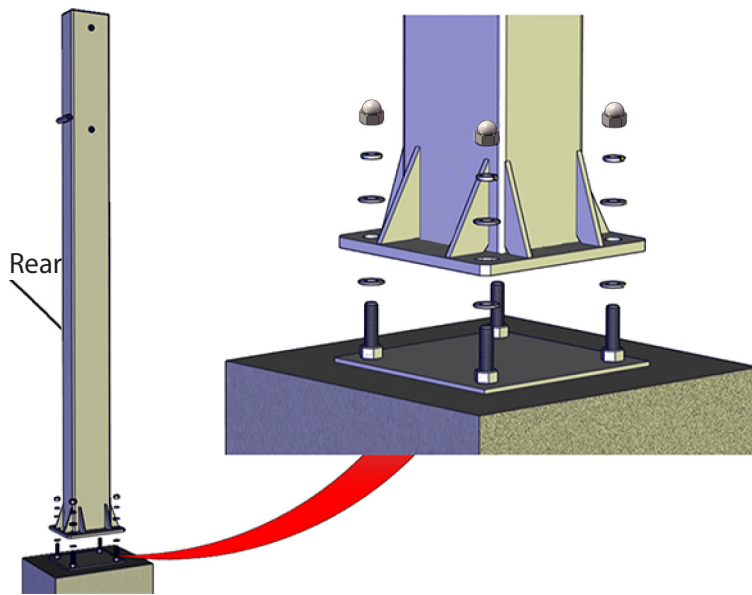

It is recommended that four people take part in this step, each of which should be able to lift 45 kgs.

- 1) Place the main pole on the base, and secure it with the nuts and washers you removed in the beginning of the 1st step. Take care to place one group of washers underneath the main pole.

5) Height actuator base

- 1) Secure the base of the height actuator on the back side of the main pole using 2 screws (L).

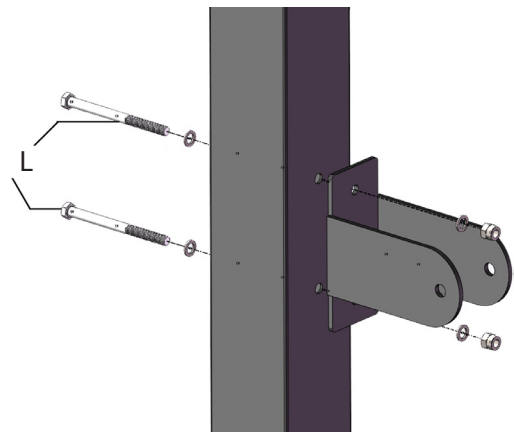

6) Lower horizontal tubes and height actuator

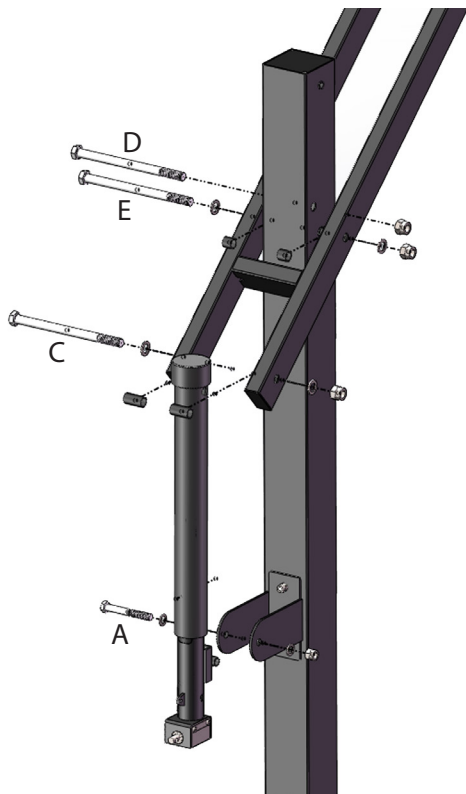

- 1) Slide the lower horizontal tubes over the top of the main pole and secure them with a bolt (E). Please notice the placement of the spacers and washers on the drawing on the left and place them in the same way.
- 2) Next thread bolt "D" through the upper hole. This bolt is actually a stop pin to limit lowering the system to a height of 230cm.
- 3) Fix the lower end of the height actuator to its base with a bolt (A).
- 4) Lift the lower horizontal tubes and fix them to the upper end of the height actuator with another bolt (C), making sure to place the spacers and washers correctly according to the drawing on the left.

7) Rim and bottom joint

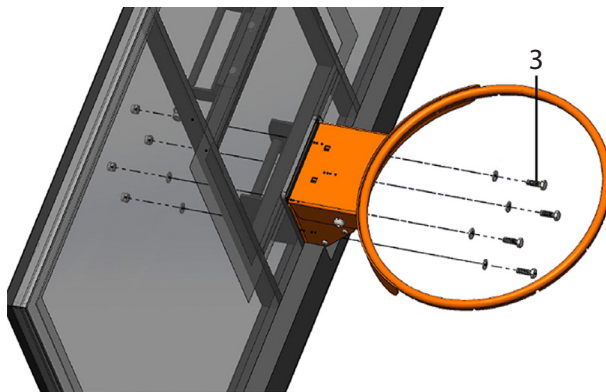

- 1) Use bolts (3) to fix the rim and the bottom joint to the backboard.

8) Rim plate (not pictured)

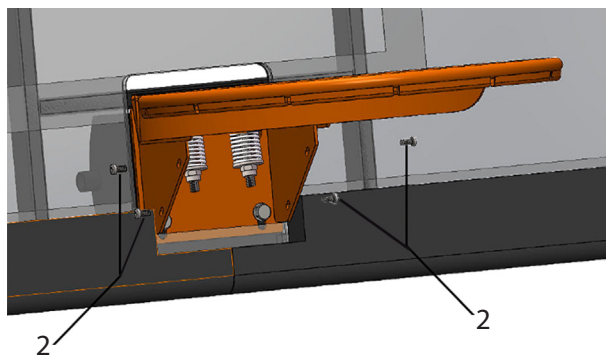

- 1) Fix the rim plate on the lower part of the rim using 2 bolts (2) on each side.

9) Upper horizontal tubes

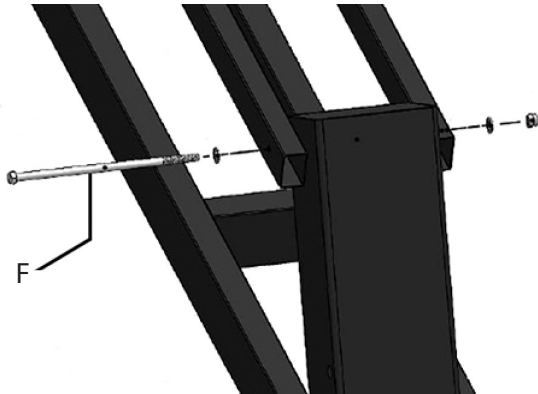

- 1) Rotate the crank on the height actuator to lower the horizontal tubes to their lowest point.
- 2) Fix one end of the upper horizontal tubes to the top of the pole using bolt (F).

10) Backboard (bottom joint)

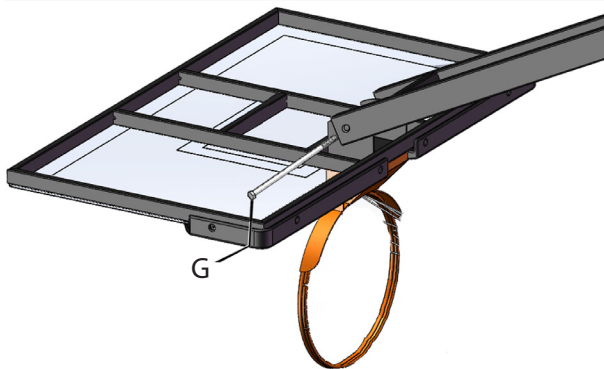

- 1) Use a bolt (G) to fix the backboard to the lower horizontal tubes.

11) Backboard (top joint)

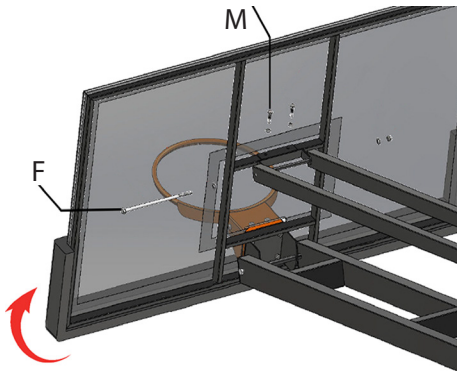

- 1) Use 2 bolts (M) to fix the top joint to the backboard.
- 2) Lift the backboard (3-4 people must work together) and use a bolt (F) to fix the upper horizontal tubes to the top joint.

12) Net

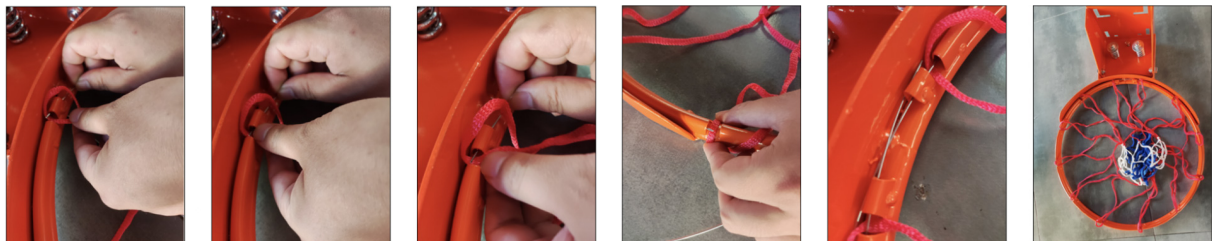

- 1) Fix the net on the rim by threading the wire of the rim through the hoops of the net.