

Medicine Ball Rebounder

70262

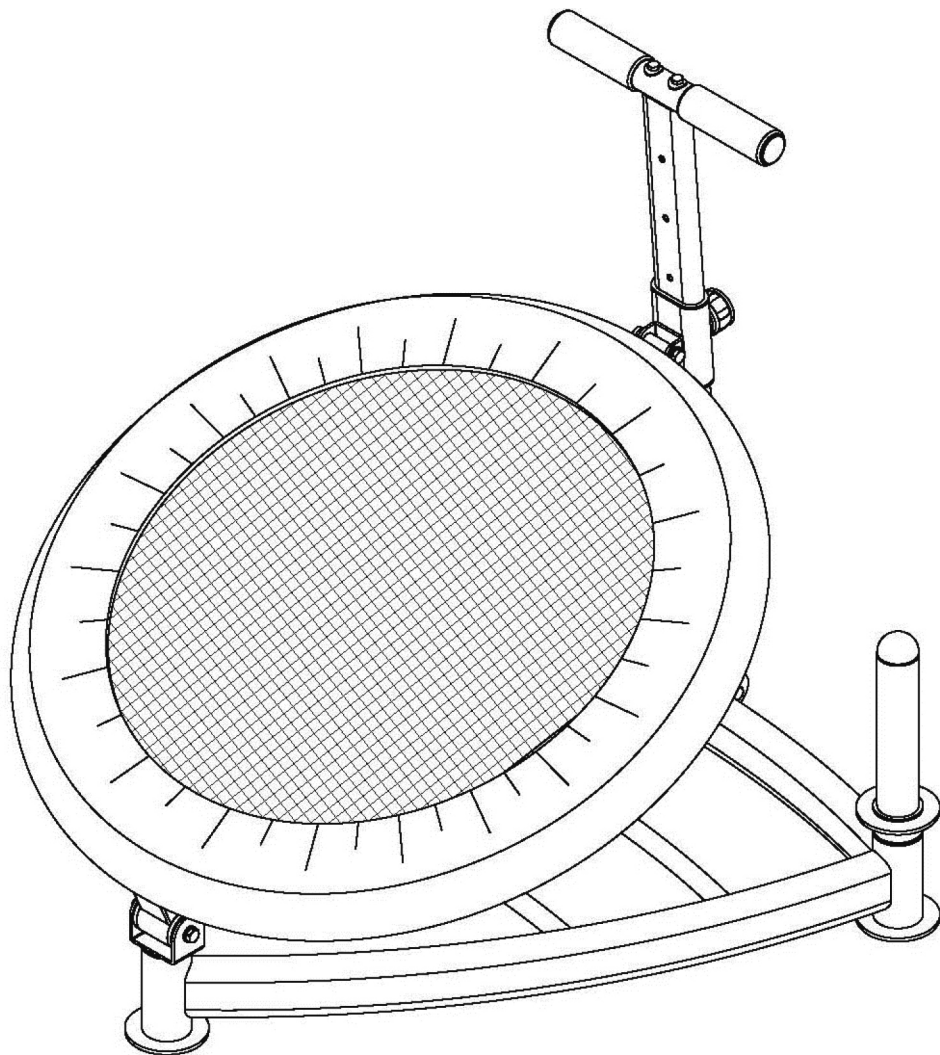

ΠΡΟΦΥΛΑΞΕΙΣ

- Συμβουλευθείτε έναν γιατρό πριν αρχίσετε κάποιο πρόγραμμα γυμναστικής.
- Αν νιώσετε ζαλάδα ή αδυναμία, σταματήστε άμεσα την άσκησή σας.
- Να χρησιμοποιείτε το μηχάνημα μόνο σε επίπεδη επιφάνεια.

ΑΝΑΛΥΤΙΚΟ ΣΧΕΔΙΑΓΡΑΜΜΑ ΣΥΝΑΡΜΟΛΟΓΗΣΗΣ

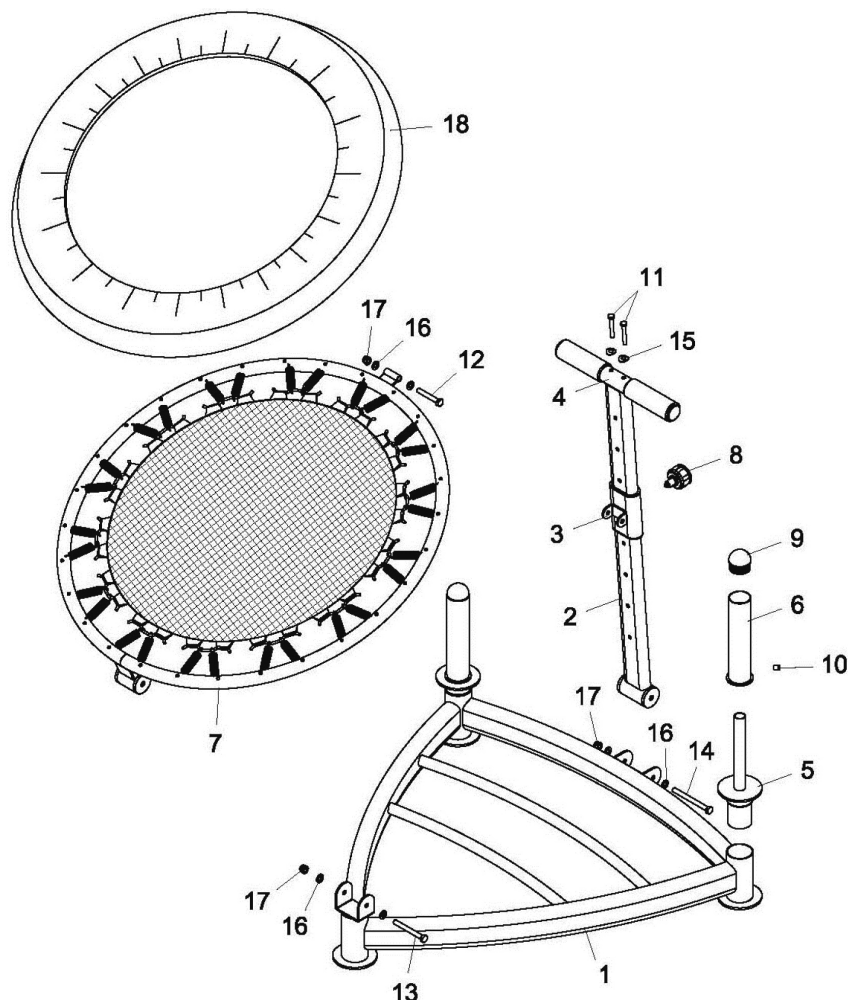

ΛΙΣΤΑ ΕΞΑΡΤΗΜΑΤΩΝ

#	ΤΜΧ	ΠΕΡΙΓΡΑΦΗ
1	1	Κυρίως βάση
2	1	Ορθοστάτης
3	1	Ρυθμιστής κλίσης
4	1	Χειρολαβή
5	2	Υποδοχέας δίσκου
6	2	Ρυθμιστής μεγέθους
7	1	Τραμπολινό
8	1	Πόμολο
9	2	Στρογγυλό καπάκι

#	ΤΜΧ	ΠΕΡΙΓΡΑΦΗ
10	2	Αλενόβιδα M10x10
11	2	Βίδα M8x55
12	1	Βίδα M10x65
13	1	Βίδα M10x90
14	1	Βίδα M10x100
15	2	Καμπυλωτή ροδέλα 8
16	6	Ροδέλα 10
17	3	Παξιμάδι ασφαλείας M10
18	1	Κάλυμμα

ΕΛΔΙΚΟ ΣΠΟΡ ΑΕΕ

Κασσάνδρας 30, Βοτανικός, 104 47 Αθήνα
 Τηλ.: +30 210 3478279, Fax: + 30 210 3450168
 e-mail: info@eldico.gr - WEBpage: <http://www.eldico.gr/>