

Δάπεδο Άρσης Βαρών

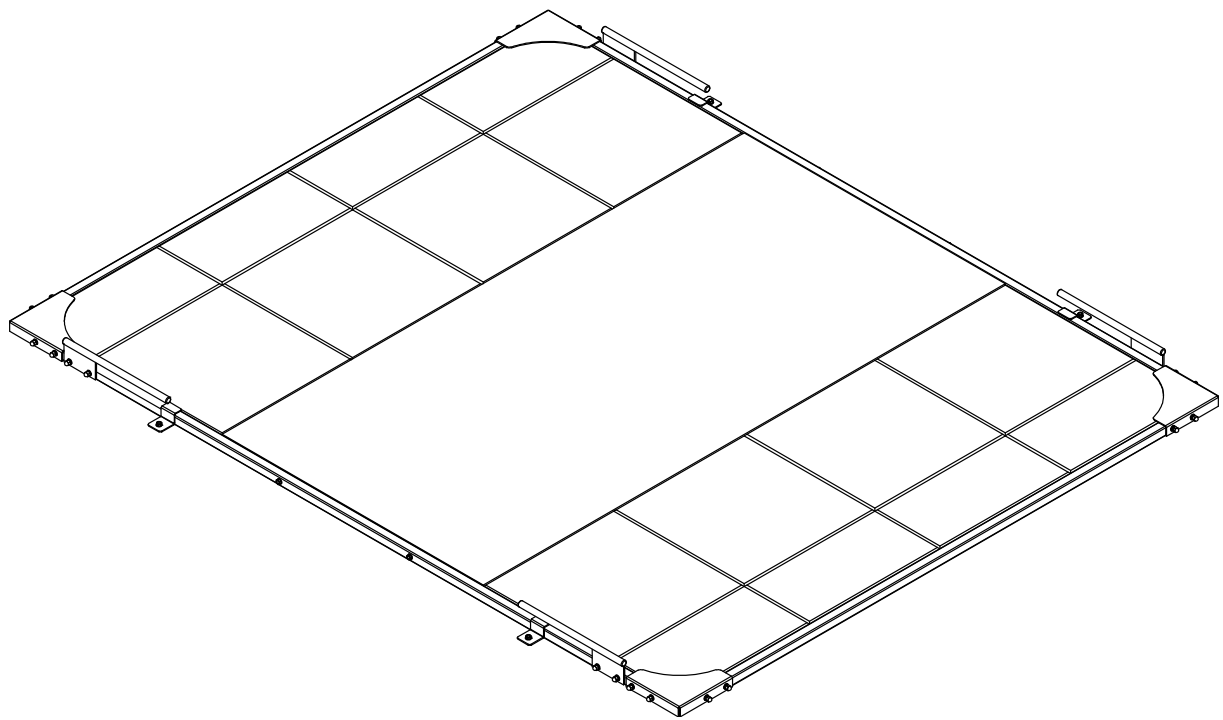

44489



ΟΔΗΓΙΕΣ ΣΥΝΑΡΜΟΛΟΓΗΣΗΣ

ΔΑΠΕΔΟΥ ΑΡΣΗΣ ΒΑΡΩΝ # 44489

ΟΔΗΓΙΕΣ ΑΣΦΑΛΕΙΑΣ

1. Συναρμολογήστε το σύμφωνα με τις οδηγίες και χρησιμοποιήστε μόνο τα εξαρτήματα που υπάρχουν στη συσκευασία.
2. Ελέγξτε όλα τα εξαρτήματα πριν την συναρμολόγηση/χρήση και βεβαιωθείτε ότι όλα είναι σωστά και έτοιμα για χρήση.
3. Μην αποπειραθείτε να σηκώσετε περισσότερα βάρη από όσα μπορείτε να ελέγξετε με ασφάλεια.
4. Συμβουλευτείτε τον ιατρό σας για το επίπεδο της προσπάθειας που πρέπει να φθάσετε. Αυτό επιβάλλεται εάν είστε πάνω από 45 ετών ή έχετε προηγούμενο βεβαρυμένο ιατρικό ιστορικό.
5. Κρατήστε μακριά νήπια, μικρά παιδιά και κατοικίδια.
6. Μην χρησιμοποιήσετε το προϊόν για άλλο σκοπό εκτός από τον προτεινόμενο.
7. Φοράτε πάντα αθλητικά παπούτσια
8. Μην ασκηθείτε μια ώρα πριν φάτε / Μην φάτε μία ώρα πριν ασκηθείτε.
9. Εάν αισθανθείτε αδιαθεσία, ζαλάδα, ναυτία ή οτιδήποτε άλλο, σταματήστε αμέσως την άσκηση και συμβουλευτείτε ένα γιατρό.

ΟΔΗΓΙΕΣ ΣΥΝΑΡΜΟΛΟΓΗΣΗΣ

Σημειώσεις:

- Φροντίστε να έχετε διαθέσιμο αρκετά μεγάλο χώρο για τη συναρμολόγηση και χρήση του δαπέδου.
- Χρησιμοποιήστε κάλυμμα στο πάτωμα (όπως χαρτόνια) για αποφυγή γκρτζουνίσματος του πατώματος.
- Οι βίδες και τα παξιμάδια έχουν λίγο γράσο για προστασία από τη διάβρωση. Παρακαλούμε να έχετε ένα πανί πρόχειρο για να σκουπίζετε τα χέρια σας.
- Όλα τα πλαστικά καπάκια είναι προ-εγκατεστημένα και φαίνονται στο σχεδιάγραμμα ως αναφορά για την περίπτωση που χρειασθείτε ανταλλακτικά.
- Για τη συναρμολόγηση χρησιμοποιούνται διαφορετικά μήκη από βίδες. Προσέξτε να χρησιμοποιείτε το σωστό μήκος σε κάθε στάδιο της συναρμολόγησης.

Πριν ξεκινήσετε:

- Τοποθετήστε το δάπεδο σε ένα μεγάλο χώρο με επαρκή αερισμό και φωτισμό. Μην το τοποθετήσετε στο σαλόνι σας.
- Συγκεντρώστε τα εργαλεία σας. Θα χρειασθείτε τα ακόλουθα εργαλεία:
 - Χάρακα
 - Ρυθμιζόμενο κλειδί
 - Κλειδί άλεν
 - Κατσαβίδι
 - Λιπαντικό (WD40 ή βαζελίνη)

ΛΙΣΤΑ ΕΞΑΡΤΗΜΑΤΩΝ

Νούμερο	Περιγραφή	Τεμάχια
1	Κυρίως μπορντούρα	2
2	Πλαϊνή μπορντούρα	2
3	Σταθερή γωνιά	4
4	Ράβδος στερέωσης λαστιχου	4
5	Βίδες με τετράγωνο λαιμό M8*45 + ροδέλες 8 + -ροδέλες ασφαλείας 8 + παξιμάδια με κεφάλι M8	24
6	Εξάγωνες βίδες M8*60 + ροδέλες 8	8
7	Ούπα	4
8	Λαστιχένιο πάτωμα (μεγάλο)	8
9	Λαστιχένιο πάτωμα (μικρό)	8
10	Ξύλινη επιφάνεια	1
11	Έλασμα στερέωσης	4

ΣΥΝΑΡΜΟΛΟΓΗΣΗ ΔΑΠΕΔΟΥ

ΒΗΜΑ 1

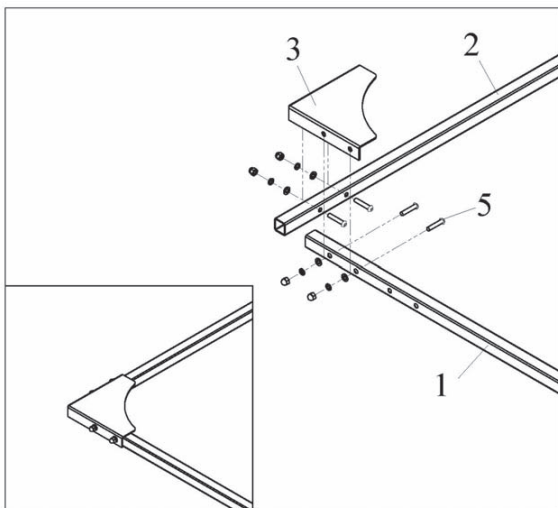

Συνδέστε τις σταθερές γωνίες (3) στις κυρίως (1) και πλαϊνές (2) μπορντούρες χρησιμοποιώντας το σετ Νο. 5.

ΒΗΜΑ 2

Συνδέστε τις ράβδους στερέωσης λάστιχων (4) στις κυρίως μπορντούρες (1) χρησιμοποιώντας το σετ Νο. 5.

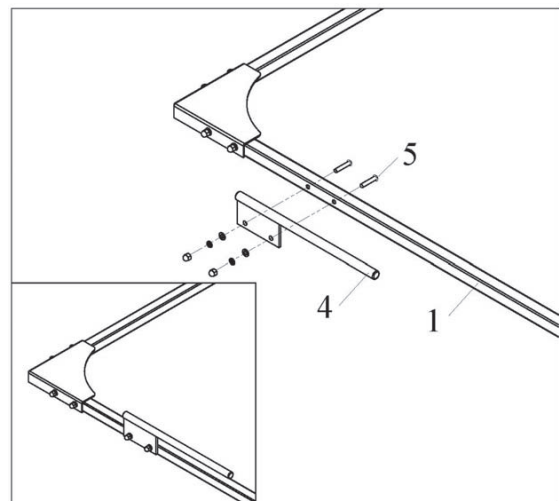

ΒΗΜΑ 3

Συνδέστε την ξύλινη επιφάνεια (10) στις κυρίως μπορντούρες (1) χρησιμοποιώντας το σετ No. 6. Έπειτα τοποθετήστε τα κομμάτια του λαστιχένιου πατώματος (8 & 9).

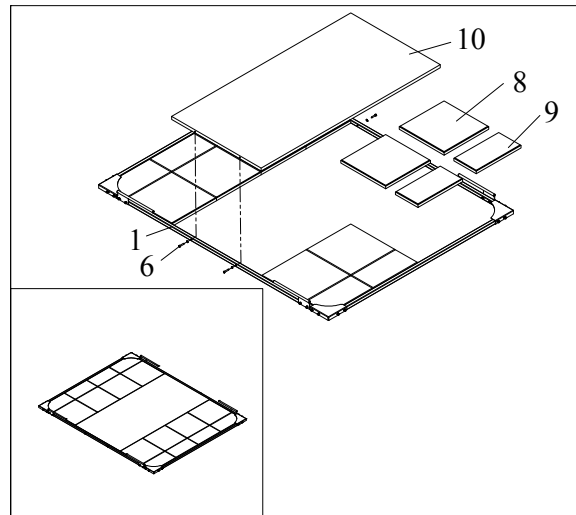

ΒΗΜΑ 4

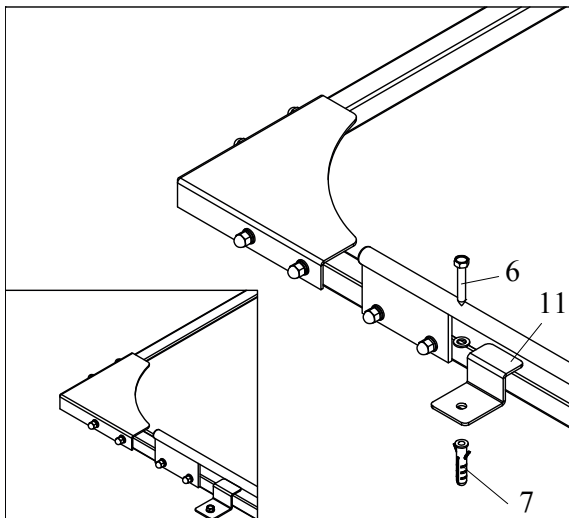

Τρυπήστε το πάτωμα, εισάγετε ούπα (7) και χρησιμοποιήστε τα ελάσματα στερέωσης (11) για να στερεώσετε το δάπεδο στο πάτωμα χρησιμοποιώντας το σετ No. 6.

ΠΡΟΣΟΧΗ! Το δάπεδο πρέπει **ΥΠΟΧΡΕΩΤΙΚΑ** να είναι βιδωμένο στο πάτωμα εάν το χρησιμοποιήσετε με ελαστικούς ιμάντες (βλ. φωτό κατωτέρω).



ΣΥΝΤΗΡΗΣΗ

ΠΡΟΣΟΧΗ! Τα λαστιχένια κομμάτια του πατώματος (A, B, A1 & B1) είναι αναλώσιμα είδη και πρέπει να αντικαθίστανται αναλόγως τη χρήση, όπως και να ελέγχεται η σωστή τους θέση κάθε 1-2 εβδομάδες.

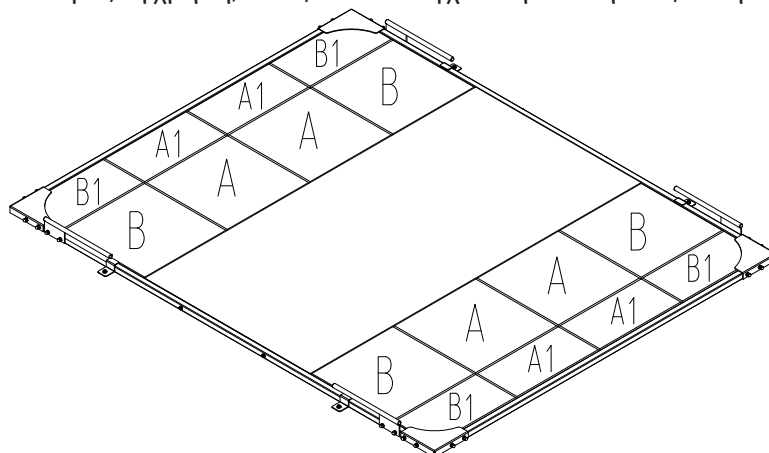

ΕΛΔΙΚΟ ΣΠΟΡ ΑΕΕ

Κασσάνδρας 30, Βοτανικός, 104 47 Αθήνα

Τηλ.: +30 210 3478279, Fax: + 30 210 3450168

e-mail: info@eldico.gr - WEBpage: <http://www.eldico.gr/>