

- Τοποθετήστε τις πλαϊνές χειρολαβές (3) στο πάνω μέρος του σκελετού (1). Σταθεροποιήστε τες με βίδες και ροδέλες (5) (Εικόνα 4).

- Τοποθετήστε το κομπιούτερ (7) στο πάνω μέρος του αριστερού ή δεξιού μπράτσου πεταλιού (Εικόνα 5).

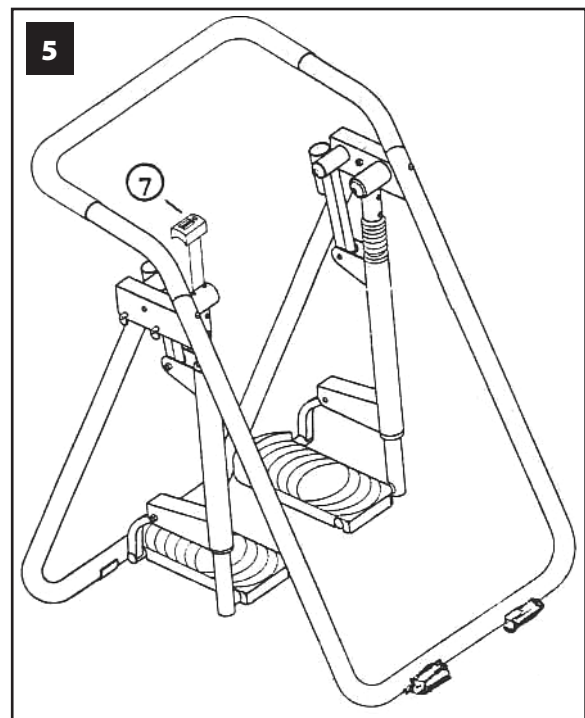

ΠΡΟΣΟΧΗ!

- Μην αφήνετε μικρά παιδιά να παίζουν με το όργανο ή ακόμα και κοντά του.
- Τοποθετήστε το όργανο σε οριζόντια επιφάνεια πριν το χρησιμοποιήσετε.
- Όταν ασκείστε, να φοράτε αθλητικά παπούτσια.
- Μην ασκείστε φορώντας υπερβολικά φαρδιά ρούχα τα οποία θα μπορούσαν να πιαστούν στο όργανο.